

Common User Data

Machine Name: Xerox AltaLink C8235 Color MFP (A2:6...
 IP Address: 10.61.16.204
 Machine Serial Number: ZRG689004
 Fax Line 1:
 Machine URL: https://10.61.16.204
 Machine Activation Date: Jan 01 2021 00:08:06
 Black Impressions: 134
 Color Impressions: 87
 Total Impressions: 215

Machine Profile

Xerox Asset Tag:
 Customer Asset Tag:
 Service Phone Number:
 Customer Support Number:
 Supplies Phone Number:
 System Administrator: System Administrator name not set
 Machine Location: machine location not set
Managed By
 Primary MFP Server:

Machine Hardware

Fax Card: Not Present
 Fax Memory Size: 0 MB
 Foreign Interface Card: not present
 Device RAM Size: 4096 MB
 Device Storage Size: used: 3287MB/total: 256060MB (SSD)
 EPC Memory Size: 900 MB
 Finisher Type: Office Bin/Catch Tray
 Finisher Punch: None
 Finisher Folder: not present
 Multi-feed Detection Kit: Not Installed

General Setup

Remote Services: Enabled
 Remote Software Download: Enabled
 Remote Services Trans. Time: 08:42
 Xerox Workplace Cloud: Enabled
 E-mail Alerts: Disabled
 Service Plan: Metered
 Billing Impression Model: A2:61:9e93:4eff:fea2:6ec3
 Geographic Region: unknown
 GMT Offset: 00:00
 Cloning Installation: Allowed (Encrypted Files Only)
 File Sharing: Enabled
 JBIG2: Lossless

Energy Saver

Deep Sleep: Enabled
 Energy Saver Mode: Job Activated

Smart Proximity Sensor

Wake on Arrival: Enabled
 Sleep on Departure: Disabled

Software Versions

Device Software: 122.038.004.24820
 Patch Version: None
 Network Controller: 122.038.24820
 UI Panel Firmware: 003.004.00000
 Marking Engine: 030.045.000
 Document Feeder: 023.026.000
 Finisher: 000.000.000
 Fax: 000.000.000
 Scanner: 017.024.003
Machine Upgrades:
 Last Successful Upgrade: Not Allowed

Media Trays

Tray 1: Plain, White and A4 (210 x 297 mm)
 Tray 2: Plain, White and A4 (210 x 297 mm)
 Tray 3: Plain, White and A4 (210 x 297 mm)
 Tray 4: Plain, White and A4 (210 x 297 mm)
 Bypass Tray: Plain, White and A4 (210 x 297 mm)

Installed Options

PS: Installed

Connectivity

Mobile Workflows

AirPrint Printing: Enabled
 Mopria Printing Discovery: Enabled
 AirPrint / Mopria Scanning Authentication: Enabled
 Disabled

Physical Connections

USB Settings

USB Type-A Ports: Not Enabled

Wired:

Ethernet MAC Address: 9c:93:4e:a2:6e:c3
 Ethernet Speed/Duplex Setting: auto
 Disabled

Wireless:

Wireless MAC Address:
 Network Name (SSID):
 BSSID:
 Security Mode:
 Encryption Algorithm:
 Status:

Wi-Fi Direct:

Wireless Hardware: Enabled
 Not Installed
 Wi-Fi Protected Setup (WPS) Name:
 Access Point (SSID):
 Show Password on Device Touch Screen:

NFC:

iBeacon (Bluetooth®) for AirPrint Di...: Enabled
 iBeacon Hardware: Enabled
 iBeacon Device Address: Not Installed
 iBeacon IP Address:

Protocols

TCP/IPV4:

IP Address: 10.61.16.204
 Subnet Mask: 255.255.255.0
 Router/Gateway: 10.61.16.1
 Automatic Addressing: DHCP
 DHCP Server: 10.61.13.224
 DHCP Lease Expiration: Fri Sep 27 10:45:37 2024
 BOOTP Broadcast: Disabled
 Self Assigned Address State: Enabled
 Self Assigned Address:

TCP/IPV6:

Link Local Address: fe80::9e93:4eff:fea2:6ec3
 Use Router Supplied Prefix: Enabled
 Stateless Global Address 1: fd00:0:2:116:9e93:4eff:fea2:6ec3
 Stateless Global Address 2:
 Manual Address:
 DHCP Addressing: Use DHCP as directed by a router
 DHCP Address:
 Default Gateway: fe80::8afc:5dff:fe75:e282
 DUID (DHCP Unique Identifier):

DNS Settings:

Requested Host Name: XRX9C934EA26EC3
 Verified Host Name:
 Requested Domain Name:
 Verified Domain Name:
 Multicast DNS: Enabled
 Release DHCP Leases and DNS Registrati...: Disabled
 Primary DNS Server: 10.61.7.15
 Prefer IPv6 DNS over IPv4: Enabled

Bonjour:

Bonjour Printer Name: Xerox AltaLink C8235 Color MFP (A2:6...

HTTP:

Force Traffic over Secure Connection (H...: Enabled
 IPP: Yes
 Enabled

SNMP

SNMP v1/v2: Enabled
 SNMP v3: Disabled

LPR/LPD:

Enabled

Raw IP Printing:

Enabled

LDAP

LDAP Server 1 Primary LDAP Address: 0.0.0.0:389
 LDAP Server 1 Search Directory Root:
 LDAP Server 1 Secure Connection (LDA...: Disabled
 LDAP Server 1 Validate Server Certificate...: Disabled

SMTP

SMTP Server: 10.61.23.93:25
 Connect Encryption (TLS): No Encryption
 Validate Server Certificate (TLS):



Protocols (cont.)

POP3	
POP3 Server:	0000110
Host Address:	Unlocked
NTP	
NTP Client:	Unlocked
Host Address:	Unlocked
Web Services on Device:	On

Apps

Printing

Paper Substitution:	Enabled
PostScript	Installed
Level:	3
PCL	Installed
Version:	6
Custom Color Tables	Enabled
Label:	Not Installed
Fax:	Fax Present

Server Fax:	On
--------------------	----

Workflow Scanning	Enabled
Email	Enabled
Scan to Mailbox:	Enabled
Host Address:	192.168.1.100
Port:	110
Authentication:	None
Encryption of Queued e-mails:	Disabled
Check for Time:	On
Scan to Home	Disabled
Scan To:	Enabled
Cloud Services:	Disabled
Print From:	Unlocked
Saved Jobs for Reprint:	Enabled
Print From USB:	Enabled
Print From MailBox:	Disabled
Cloud Services:	Disabled

Accounting

Accounting Mode:	None
Network Accounting:	Disabled

Security

Authentication Configuration

Machine UI Authentication:	Locally on the Device
Home:	Unlocked
Jobs:	Unlocked
Device:	Unlocked
Device Website Authentication:	Locally on the Device
Authorization:	Locally on the Device
Retrieve E-mail from LDAP:	Enabled

Authentication Server: Kerberos

Xerox Secure Access: Disabled

Audit Log: Enabled

IP Sec: Disabled

IP Filtering: Disabled

Security Certificates

 Machine Certificate: Signed

 Root Certificates Installed: 54

802.1x: Disabled

Job Data Removal:

 Scheduled: Disabled

FIPS 140-3: Disabled

TLS: TLS 1.1 and TLS 1.2

 TLS Hash: SHA-1, SHA-256 and above

Trellix Embedded Control: Disabled

Troubleshooting Print Quality

Your Xerox® AltaLink® C8230/C8235/C8245/C8255/C8270 Color Multifunction Printer is designed to produce high-quality color prints consistently. If you observe print-quality problems, use the information on these pages to troubleshoot the problems. For detailed online support information, go to www.xerox.com/office/support.

CAUTION: The Xerox® warranty, Service Agreement, or Total Satisfaction Guarantee does not cover damage caused by using unsupported paper, transparencies, or other specialty media. The Total Satisfaction Guarantee is available in the United States and Canada. Coverage can vary outside of these areas. For details, contact your local representative.

Paper Type

CAUTION: If you change the type of paper in the tray, change the paper type at the control panel to match the paper in the tray. If you fail to change the paper type, it can cause print-quality problems and damage the fuser.

For the best results, only use recommended Xerox® paper and media. Xerox® paper and media are guaranteed to produce excellent results on your Xerox® AltaLink® C8230/C8235/C8245/C8255/C8270 Color Multifunction Printer. To order Xerox® paper and media, go to www.xerox.com/office/supplies

For a complete list of recommended paper for your printer, go to:

- North America: www.xerox.com/rmlna
- Europe: www.xerox.com/rmleu

Solving Print-Quality Problems

Use the following tables to find specific solutions to print-quality problems.

Note: The images that appear represent long-edge feed prints. If you print short-edge feed, the print-quality defects are rotated 90 degrees. The images that appear are for reference only. Not all pages represented are printed.

Solving Print-Quality Problems

Problem

Light Lines or Streaks in One Color

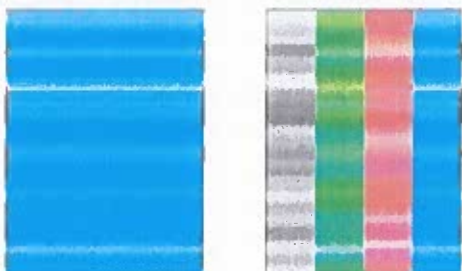

Solution

1. Open the front cover.

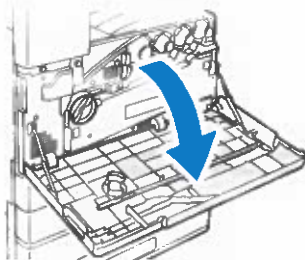

2. To unlock the belt tension lever, on the left side of the printer, rotate the belt tension lever, then open the drum cartridge cover.

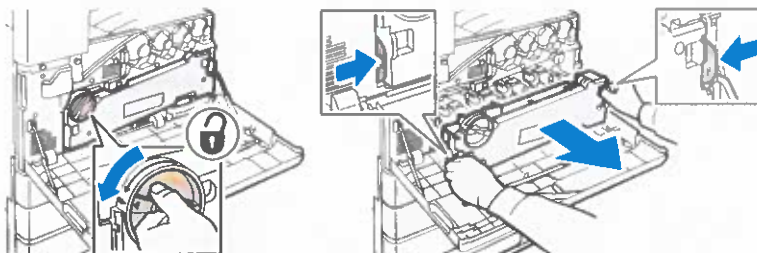

3. Pull out the LED print head cleaner until it stops, then move it all the way in and out two or three times. Repeat this process for all four toner units.

Note: Ensure that you pull the LED print head cleaners out as far as they will go. Push them in as far as they will go. Do not use excessive force.

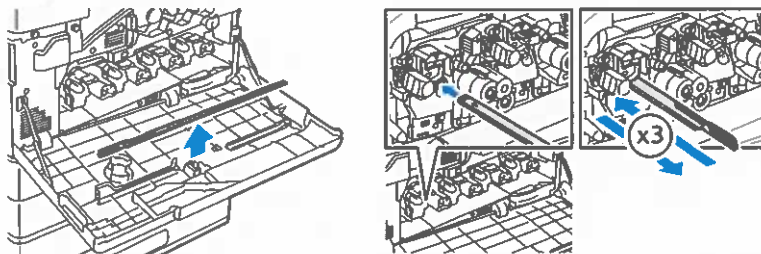



If the problem persists, check if the drum cartridge is causing the problem. To check, switch the suspected drum cartridge with another drum cartridge of a different color. If the problem occurs where you move the suspected drum cartridge, replace the suspected drum cartridge.

Solving Print-Quality Problems (continued)

Problem	Solution
<p data-bbox="92 318 306 347">Incomplete Fusing</p> <p data-bbox="92 356 592 418">Toner appears to be missing from the print, or rubs off easily.</p> 	<ol data-bbox="655 318 1458 719" style="list-style-type: none">1. Verify that the paper you are using is the correct type for the printer and is properly loaded. For a complete list of recommended paper for your printer, go to:<ul data-bbox="692 430 1398 501" style="list-style-type: none">– North America: www.xerox.com/rmlna– Europe: www.xerox.com/rmleu2. Verify that the paper type is selected on the control panel and in the print driver.3. If the problem persists, do one of the following:<ol data-bbox="692 629 1458 719" style="list-style-type: none">a. For dedicated trays, log in as admin, touch Device > Tools > Device Settings > Paper Management > Tray Settings. Select the tray, touch Edit, then change the paper type. <p data-bbox="687 730 1426 792">Note: To change the size, type, or color of paper in a dedicated tray when the control panel is locked, log in as the system administrator.</p> <ol data-bbox="687 804 1406 920" style="list-style-type: none">b. For trays that are set to Fully Adjustable:<ul data-bbox="727 846 1406 920" style="list-style-type: none">• Trays 1–4 and 6: Open, then close the selected paper tray.• Tray 5: Remove, then reinsert the paper. <p data-bbox="687 929 1434 958">The control panel prompts you to confirm or change the paper type.</p> <ol data-bbox="687 969 1406 1086" style="list-style-type: none">c. At the touch screen, touch Type, then do one of the following:<ul data-bbox="727 1012 1406 1086" style="list-style-type: none">• Select the correct paper type, then touch Confirm.• Select the next heavier type of paper, then touch Confirm. <p data-bbox="687 1095 1206 1124">Note: Paper types from lightest to heaviest are:</p> <ul data-bbox="727 1135 1434 1265" style="list-style-type: none">• For uncoated paper: Plain, Lightweight Cardstock, Cardstock, and Heavyweight Cardstock.• For coated paper: Lightweight Glossy Cardstock, Glossy Cardstock, and Heavyweight Glossy Cardstock.



Solving Print-Quality Problems (continued)

Problem	Solution
<p data-bbox="92 324 306 353">Repeating Defects</p> <p data-bbox="92 365 564 488">Spots or lines appear at regular intervals on the page in the direction that the paper moves through the printer in all colors or in non-printed areas.</p>  <p data-bbox="92 801 564 898">Spots or lines appear at regular intervals on the page, in the direction the paper moves through the printer, and in one color only.</p> 	<ol data-bbox="657 324 1461 1249" style="list-style-type: none"><li data-bbox="657 324 1461 383">1. At the control panel, touch Device > Tools > Troubleshooting > Support Pages > Repeating Defects Page > Print. The Repeating Defects Page prints with instructions for identifying defective units.<li data-bbox="657 465 1461 524">2. To correct the problem, replace items identified on the Repeating Defects Page.<li data-bbox="657 880 1461 1249">3. If you replaced the the transfer roller, reset the counter:<ol data-bbox="694 920 1461 1249" style="list-style-type: none"><li data-bbox="694 920 1461 1016">a. At the control panel, press Log In. Enter system administrator login information, then touch Enter. For details, refer to the <i>System Administrator Guide</i>.<li data-bbox="694 1025 1461 1055">b. Touch Device > Tools > Device Settings.<li data-bbox="694 1064 1461 1093">c. Scroll, then touch Supplies > Supply Counter Reset.<li data-bbox="694 1102 1461 1131">d. Touch Second Bias Transfer Roll.<li data-bbox="694 1140 1461 1169">e. Touch Reset Counter.<li data-bbox="694 1178 1461 1249">f. To close the pop-up window, touch X, touch admin, then select Logout.

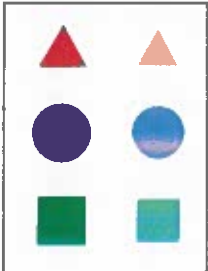
Solving Print-Quality Problems (continued)

Problem	Solution
<p>Offset Image</p> <p>The most common offset is toner that appears to be reprinted on the page and placed about 95 mm (3.75 in.) across the page in the direction that the paper moves through the printer.</p> <p>Note: For a different distance, use the Repeating Defects Page to identify the cause.</p> 	<ol style="list-style-type: none">1. Verify that the paper you are using is the correct paper type for the printer and is properly loaded. For a complete list of recommended paper for your printer, go to:<ul style="list-style-type: none">– North America: www.xerox.com/rmlna– Europe: www.xerox.com/rmleu2. Verify that the paper type is selected on the control panel and in the print driver. Note: To change the size, type, or color of paper in a dedicated tray when the control panel is locked, log in as the system administrator.3. If the problem continues, do one of the following:<ol style="list-style-type: none">a. For dedicated trays, log in as admin, touch Device > Tools > Device Settings > Paper Management > Tray Settings. Select the tray, touch Edit, then change the paper type.b. For trays that are set to Fully Adjustable:<ul style="list-style-type: none">• Trays 1–4 and 6: Open, then close the selected paper tray.• Tray 5: Remove, then reinsert the paper.The control panel prompts you to confirm or change the paper type.c. At the touch screen, touch Type, then do one of the following:<ul style="list-style-type: none">• Select the correct paper type, then touch Confirm.• Select the next heavier paper type, then touch Confirm.Note: Paper types from lightest to heaviest are:<ul style="list-style-type: none">• For uncoated paper: Plain, Lightweight Cardstock, Cardstock, and Heavyweight Cardstock.• For coated paper: Lightweight Glossy Cardstock, Glossy Cardstock, and Heavyweight Glossy Cardstock.d. To identify the cause, use the Repeating Defects Page. For details, refer to the previous page.

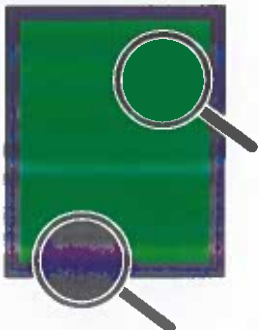
Solving Print-Quality Problems (continued)

Problem	Solution
<p>Heavy Coverage Appears Mottled or Blotchy Blacks Appear Blue</p> 	<ol style="list-style-type: none">1. Verify that the paper you are using is the correct type for the printer and is properly loaded. For a complete list of recommended paper for your printer, go to:<ul style="list-style-type: none">– North America: www.xerox.com/rmlna– Europe: www.xerox.com/rmleu2. Verify that the paper type is selected on the control panel and in the print driver. <p>If the problem continues, call for service.</p>
<p>Colors Align Incorrectly Color has shifted outside the designated area or is superimposed over another color.</p> 	<p>Open, then close the front door. The printer performs an automatic registration calibration with the next print.</p>
<p>All Colors Too Light or Too Dark Colors appear faded or too dark on print or copy.</p>	<ol style="list-style-type: none">1. Verify that the paper you are using is the correct type for the printer and is properly loaded. For a complete list of recommended paper for your printer, go to:<ul style="list-style-type: none">– North America: www.xerox.com/rmlna– Europe: www.xerox.com/rmleu2. Verify that the paper type is selected on the control panel and in the print driver.3. Calibrate the printer colors. The calibration procedure adjusts the printer color balance and lightness level. At the control panel, touch Device > Tools > Troubleshooting > Calibration > Print Calibration or Copy Calibration. Follow the onscreen instructions to run the calibration procedure. <p>Note: For information about changing the Lightness setting in the PostScript print driver for your operating system, refer to the <i>Printing</i> chapter of the <i>User Guide</i>.</p>

Solving Print-Quality Problems (continued)

Problem

Lines, Smudges, or Streaks

Dark or light marks appear on the page in all colors and/or in non-printed areas.



Solution

1. Verify that the paper you are using is the correct type for the printer and is properly loaded.
For a complete list of recommended paper for your printer, go to:
 - North America: www.xerox.com/rmlna
 - Europe: www.xerox.com/rmleu
2. Verify that the paper type is selected on the control panel and in the print driver.
3. If the problem persists, follow these steps:
 - a. At the control panel, touch **Device > Information Pages > Troubleshooting Print Quality Page > Print**.
The Repeating Defects Page prints with instructions for identifying defective units.
 - b. To correct the problem, replace the items identified on the Repeating Defects Page.
4. If the problem continues, replace the transfer belt cleaner. If you replace the transfer belt cleaner, reset the counter:
 - a. At the control panel, press **Log In**. Enter system administrator login information, then touch **Done**. For details, refer to the *System Administrator Guide*.
 - b. Touch **Device > Tools > Device Settings**.
 - c. Scroll, then touch **Supplies > Supply Counter Reset**.
 - d. Touch **Transfer Belt Cleaner**.
 - e. Touch **Confirm Reset**.
 - f. To close the pop-up window, touch **X**, touch **admin**, then select **Logout**.

Solving Print-Quality Problems (continued)

Problem	Solution
<p>Poor Transparency Print Quality Print-quality defects are occurring on transparency film:</p> <ul style="list-style-type: none"> • Light or dark spots • Smearred toner • Light bands on print 	<p>Use only Xerox® Transparencies.</p> <p>CAUTION: Using non-Xerox® transparencies can cause print-quality problems or damage to the fuser. Damage caused by using unsupported media is not covered by the Xerox® Warranty, Service Agreement, or Total Satisfaction Guarantee.</p>
<p>Grays are Not Neutral The grays on the printed page are not neutral; they contain color tints.</p>	<p>Calibrate the printer colors. The calibration process adjusts the printer color balance.</p> <ol style="list-style-type: none"> 1. At the control panel, touch Device > Tools > Troubleshooting > Calibration > Print Calibration. 2. Follow the onscreen instructions to run the Print Calibration procedure.
<p>Colors Vary Between Computers The colors printed from one computer do not match the colors printed from a different computer.</p>	<ol style="list-style-type: none"> 1. Confirm that the print driver settings for Print Quality, Color Correction, and Color By Words are identical on both computers. 2. Adjust the settings as needed. <p>Note: Print driver settings override the settings that are made at the printer control panel.</p>
<p>Colors Do Not Match The color produced by the printer is different from the color that it must match.</p>	<p>For more information about color matching, go to the Online Support Assistant at www.xerox.com/office/support.</p>
<p>Printed Colors Do Not Match Monitor Colors The color produced by the printer looks different from the color that appears on the computer monitor.</p>	<p>To view information about color matching between the monitor and the printed document, go to the Online Support Assistant at www.xerox.com/office/support.</p>

Print-Quality Settings

The Print-Quality mode and Color Corrections options directly control the quality of your prints. You can change these settings in the print driver. Select the setting that is best suited for your print job.

Print-Quality Mode

- **Enhanced** mode is the general-purpose mode for crisp, bright color prints. Enhanced mode balances speed with quality.
- **High Resolution** mode is a high-quality mode that creates fine lines and detail. High Resolution mode is recommended for vibrant, saturated color prints. High Resolution mode balances quality over speed.
- **Toner Saver** mode reduces the amount of toner used for print jobs and is useful for draft-quality output. Print quality is slightly lower than using Standard mode.

Color Corrections

Color corrections are available on the Image Options tab in the print driver. The Preview window appears on the right side of the Image Options tab. When the Preview check box is selected, color correction appears in the Preview window. Selecting and clearing the Preview check box allows you to compare the corrected image to the uncorrected image.

To adjust the color characteristics of your print job, select the Color Correction tab, then select options as needed.

- **Xerox Black and White Conversion** converts the colors to grayscale, producing a black and white print job. This setting is useful for creating black and white master documents for photocopying or faxing.
- **Color Correction** provides options to match the printer colors as closely as possible to colors on other devices, such as your computer screen or a printing press.
 - **Automatic** applies the best color correction to each graphic element of the document: text, artwork, and photographs.
 - **Simulate LCD Display** approximates the print job color to the colors on a LCD computer monitor.
 - **sRGB Display** approximates the print job color to an RGB (red, green, blue) display.
 - **None** removes all color correction. This option is the best choice when working with color specified within your application or operating system.
- **Xerox Automatic Color** applies the best color correction to each graphic element of the document, including text, artwork, and photographs.
- **Custom Automatic Color** provides more options for customizing colors in your print job. Use one selection to adjust the color of the text and graphics. Use the other selection to adjust the color correction applied to images. You can apply a wide range of color options to each element to simulate the outputs of different color devices.

To adjust colors using descriptive phrases, select the **Color By Words** tab. From the menus, select the phrases to build a sentence that describes the color adjustment that you want. You can build more than one sentence for the print job, affecting one color or an entire range of colors.

To change settings for each individual color parameter, select the **Color Adjustments** tab, then adjust the sliders. The sliders allow you to select a continuous range of adjustment for each of the following:

- Lightness
- Contrast
- Saturation
- Cyan to Red
- Magenta to Green
- Yellow to Blue

For more information on color matching and ICC profiles, go to www.xerox.com/office/support.

Billing Summary

System Information

Machine Name:	Xerox AltaLink C8235 Color MFP (A2-6 ...)	Software Versions	
Machine Serial Number:	ZRG689004	Device Software:	122.038.004.24820
Power On Impressions:	50	Patch Version:	None
		Network Controller:	122.038.24820
		UI Panel Firmware:	003.004.00000
		Marking Engine:	030.045.000
		Document Feeder:	023.026.000
		Finisher:	000.000.000
		Fax:	000.000.000
		Scanner:	017.024.003

Billing Meters

Fax

Embedded Fax Images Sent:	0
Embedded Fax Impressions:	0

Copy

Black Copied Impressions:	110
Color Copied Impressions:	1

Print

Black Printed Impressions:	21
Color Printed Impressions:	55

Scan

Network Scanning Images Sent:	0
E-mail Images Sent:	5

Device Totals

Black Impressions:	131
Color Impressions:	56
Total Impressions:	187

Plain Paper: 106

Billing Summary

System Information

Machine Name:	Xerox AltaLink C8235 Color MFP (A2'6	Software Versions	
Machine Serial Number:	ZRG689004	Device Software:	122.038.004.24820
Power On Impressions:	49	Patch Version:	None
		Network Controller:	122.038.24820
		UI Panel Firmware:	003.004.00000
		Marking Engine:	030.045.000
		Document Feeder:	023.026.000
		Finisher:	000.000.000
		Fax:	000.000.000
		Scanner:	017.024.003

Billing Meters

Fax

Embedded Fax Images Sent:	0
Embedded Fax Impressions:	0

Copy

Black Copied Impressions:	110
Color Copied Impressions:	1

Print

Black Printed Impressions:	21
Color Printed Impressions:	54

Scan

Network Scanning Images Sent:	0
E-mail Images Sent:	5

Device Totals

Black Impressions:	131
Color Impressions:	55
Total Impressions:	186

Plain Paper: 94

Common User Data

Machine Name: Xerox AltaLink C8235 Color MFP (A2:6...
 IP Address: 10.61.16.204
 Machine Serial Number: ZRG689004
 Fax Line 1:
 Machine URL: https://10.61.16.204
 Machine Activation Date: Jan 01, 2021 00:08:06
 Black Impressions: 130
 Color Impressions: 74
 Total Impressions: 184

Machine Profile

Xerox Asset Tag:
 Customer Asset Tag:
 Service Phone Number:
 Customer Support Number:
 Supplies Phone Number:
 System Administrator: System Administrator name not set
 Machine Location: machine location not set

Managed By

Primary MIB Server:

Machine Hardware

Fax Card: Not Present
 Fax Memory Size: 0 MB
 Foreign Interface Card: not present
 Device RAM Size: 4096 MB
 Device Storage Size: used=3270MB/total=256060MB (SSD)
 EPC Memory Size: 900 MB
 Finisher Type: Offsetting Catch Tray
 Finisher Punch: None
 Finisher Folder: not present
 Multi-feed Detection Kit: Not Installed

General Setup

Remote Services: Enabled
 Remote Software Download: Enabled
 Remote Services Trans. Time: 08:42
 Xerox Workplace Cloud: Enabled
 E-mail Alerts: Disabled
 Service Plan: Metered
 Billing Impression Mode: All Impressions
 Geographic Region: unknown
 GMT Offset: 00:00
 Cloning Installation: Allowed (Encrypted Files Only)
 File Sharing: Enabled
 JBIG2: Lossless
Energy Saver
 Deep Sleep: Enabled
 Energy Saver Mode: Job Activated
Smart Proximity Sensor
 Wake on Arrival: Enabled
 Sleep on Departure: Disabled

Software Versions

Device Software: 122.038.004.24820
 Patch Version: None
 Network Controller: 122.038.24820
 UI Panel Firmware: 003.004.00000
 Marking Engine: 030.045.000
 Document Feeder: 023.026.000
 Finisher: 000.000.000
 Fax: 000.000.000
 Scanner: 017.024.003
Machine Upgrades:
 Last Successful Upgrade: Not Allowed

Media Trays

Tray 1: Plain, White and A4 (210 x 297 mm)
 Tray 2: Plain, White and A4 (210 x 297 mm)
 Tray 3: Plain, White and A4 (210 x 297 mm)
 Tray 4: Plain, White and A4 (210 x 297 mm)
 Bypass Tray: Plain, White and A4 (210 x 297 mm)

Installed Options

PS: Installed

Connectivity

Mobile Workflows

AirPrint Printing: Enabled
 Mopria Printing Discovery: Enabled
 AirPrint / Mopria Scanning Authentication: Enabled
 Disabled

Physical Connections

USB Settings

USB Type-A Ports: Disabled

Wired

Ethernet MAC Address: 9c:93:4e:a2:6ec3
 Ethernet Speed/Duplex Setting: auto
 Disabled

Wireless

Wireless MAC Address:

Network Name (SSID):

BSSID:

Security Mode:

Encryption Algorithm:

Status:

Wi-Fi Direct:

Wireless Hardware: Not Installed

Wi-Fi Protected Setup (WPS) Name:

Access Point (SSID):

Show Password on Device Touch Screen:

NFC:

iBeacon (Bluetooth®) for AirPrint Discovery:

iBeacon Hardware: Enabled

iBeacon Device Address: Not Installed

iBeacon IP Address:

Protocols

TCP/IPv4:

IP Address: Enabled
 10.61.16.204
 Subnet Mask: 255.255.255.0
 Router/Gateway: 10.61.16.1
 Automatic Addressing: DHCP
 DHCP Server: 10.61.13.224
 DHCP Lease Expiration: Fri Sep 27 10:45:37 2024
 BOOTP Broadcast: Disabled
 Self Assigned Address State: Enabled
 Self Assigned Address:

TCP/IPv6:

Link Local Address: Enabled
 fe80::9e93:4eff:fea2:6ec3
 Use Router Supplied Prefix: Enabled
 Stateless Global Address 1: fd00:0:2:116:9e93:4eff:fea2:6ec3
 Stateless Global Address 2: ::
 Manual Addressing:
 DHCP Addressing: Use DHCP as directed by a router
 DHCP Address:
 Default Gateway: fe80::8afc:5dff:fe75:e282
 DUID (DHCP Unique Identifier):

DNS Settings:

Requested Host Name: XRX9C934EA26EC3
 Verified Host Name:
 Requested Domain Name:
 Verified Domain Name:
 Multicast DNS: Enabled
 Release DHCP Leases and DNS Registrati...: Disabled
 Primary DNS Server: 10.61.7.15
 Prefer IPv6 DNS over IPv4: Enabled

Bonjour:

Bonjour Printer Name: Xerox AltaLink C8235 Color MFP (A2:6...

HTTP:

Force Traffic over Secure Connection (H...): Enabled
 IPP: Yes
 Enabled

SNMP

SNMP v1/v2: Enabled
 SNMP v3: Disabled

LPR/LPD:

LPR/LPD: Enabled

Raw IP Printing:

LDAP

LDAP Server 1 Primary LDAP Address: 0.0.0.0:389
 LDAP Server 1 Search Directory Root:
 LDAP Server 1 Secure Connection (LDA...): Disabled
 LDAP Server 1 Validate Server Certificate...: Disabled

SMTP

SMTP Server: 10.61.23.93:25
 Connect Encryption (TLS): No Encryption
 Validate Server Certificate (TLS):



Protocols (cont.)

POP3	
POP3 Server	00000130
POP3 Secure Connection (SSL)	Enabled
POP3 Address	
NTP	Disabled
FTP Client	Enabled
FTP Client Mode	Passive
Web Services on Device	Enabled

Apps

Printing

Print Service	Enabled
Paper Substitution	Enabled
PostScript	Installed
Level	3
Version	PS2010PS
PCL	
Version	6
Custom Color Tables	Enabled
Label	Not Installed
Fax	Not Present
Server Fax	
Secondary Protocol	None

Workflow Scanning

Email	Enabled
Scan to Mailbox	Enabled
Storage Capacity (MB)	2560 MB
Storage Used (MB)	227 MB
Cleanup of Deleted Folders	Enabled
Cleanup Time	Daily
Scan to Home	Disabled
Scan To:	Enabled
Cloud Services	Disabled
Print From:	Enabled
Saved Jobs for Reprint	Enabled
Print From USB	Enabled
Print From MailBox	Disabled
Cloud Services	Disabled

Accounting

Accounting Mode:	None
Network Accounting:	Disabled

Security

Authentication Configuration

Machine UI Authentication:	Locally on the Device
Home:	Unlocked
Jobs:	Unlocked
Device:	Unlocked
Device Website Authentication:	Locally on the Device
Authorization:	Locally on the Device
Retrieve E-mail from LDAP:	Enabled
Authentication Server:	Kerberos
Xerox Secure Access:	Disabled
Audit Log:	Enabled
IP Sec:	Disabled
IP Filtering:	Disabled

Security Certificates

Machine Certificate:	Signed
Root Certificates Installed:	54
802.1x:	Disabled

Job Data Removal:

Scheduled:	Disabled
FIPS 140-3:	Disabled

TLS:	TLS 1.1 and TLS 1.2
TLS Hash:	SHA-1, SHA-256 and above

Trellix Embedded Control:	Disabled
---------------------------	----------

Common User Data

Machine Name: Xerox AltaLink C8235 Color MFP (A2:6...
 IP Address: 10.61.16.204
 Machine Serial Number: ZRG689004
 Fax Line1:
 Machine URL: https://10.61.16.204
 Machine Activation Date: Jan 01, 2021 00:08:06
 Black Impressions: 129
 Color Impressions: 53
 Total Impressions: 182

Machine Profile

Xerox Asset Tag:
 Customer Asset Tag:
 Service Phone Number:
 Customer Support Number:
 Supplies Phone Number:
 System Administrator:
 Machine Location:
 System Administrator name not set
 machine location not set

Managed By

Primary MIB Server:

Machine Hardware

Fax Card: Not Present
 Fax Memory Size: 0 MB
 Foreign Interface Card: not present
 Device RAM Size: 4096 MB
 Device Storage Size: used=3270MB/total=256060MB (SSD)
 EPC Memory Size: 900 MB
 Finisher Type: Offsetting Catch Tray
 Finisher Punch: None
 Finisher Folder: not present
 Multi-feed Detection Kit: Not Installed

General Setup

Remote Services: Enabled
 Remote Software Download: Enabled
 Remote Services Trans. Time: 08:42
 Xerox Workplace Cloud: Enabled
 E-mail Alerts: Disabled
 Service Plan: Metered
 Billing Impression Mode: All Impressions
 Geographic Region: unknown
 GMT Offset: 00:00
 Cloning Installation: Allowed (Encrypted Files Only)
 File Sharing: Enabled
 JBIG2: Lossless
 Energy Saver: Enabled
 Deep Sleep: Enabled
 Energy Saver Mode: Job Activated
 Smart Proximity Sensor: Enabled
 Wake on Arrival: Enabled
 Sleep on Departure: Disabled

Software Versions

Device Software: 122.038.004.24820
 Patch Version: None
 Network Controller: 122.038.24820
 UI Panel Firmware: 003.004.00000
 Marking Engine: 030.045.000
 Document Feeder: 023.026.000
 Finisher: 000.000.000
 Fax: 000.000.000
 Scanner: 017.024.003
 Machine Upgrades: Not Allowed
 Last Successful Upgrade:

Media Trays

Tray 1: Plain, White and A4 (210 x 297 mm)
 Tray 2: Plain, White and A4 (210 x 297 mm)
 Tray 3: Plain, White and A4 (210 x 297 mm)
 Tray 4: Plain, White and A4 (210 x 297 mm)
 Bypass Tray: Plain, White and A4 (210 x 297 mm)

Installed Options

PS: Installed

Connectivity

Mobile Workflows

AirPrint Printing: Enabled
 Mopria Printing Discovery: Enabled
 AirPrint / Mopria Scanning Authentication: Enabled
 Disabled

Physical Connections

USB Settings
 USB Type A Ports: All Enabled
 Enabled
Wired:
 Ethernet MAC Address: 9c:93:4e:a2:6e:c3
 Ethernet Speed/Duplex Setting: auto
 Disabled

Wireless:

Wireless MAC Address:
 Network Name (SSID):
 BSSID:
 Security Mode:
 Encryption Algorithm:
 Status: Enabled
Wi-Fi Direct: Not Installed
 Wireless Hardware:
 Wi-Fi Protected Setup (WPS) Name:
 Access Point (SSID):
 Show Password on Device Touch Screen:

NFC: Enabled
 iBeacon (Bluetooth®) for AirPrint Discovery: Enabled
 iBeacon Hardware: Not Installed
 Bluetooth Device Address:
 iBeacon IP Address:

Protocols

TCP/IPV4:

IP Address: 10.61.16.204
 Subnet Mask: 255.255.255.0
 Router/Gateway: 10.61.16.1
 Automatic Addressing: DHCP
 DHCP Server: 10.61.13.224
 DHCP Lease Expiration: Fri Sep 27 10:45:37 2024
 BOOTP Broadcast: Disabled
 Self Assigned Address State: Enabled
 Self Assigned Address:

TCP/IPV6:

Link Local Address: fe80::9e93:4eff:fea2:6ec3
 Use Router Supplied Prefix: Enabled
 Stateless Global Address 1: fd00:0:2:116:9e93:4eff:fea2:6ec3
 Stateless Global Address 2:
 Manual Addressing: Use DHCP as directed by a router
 DHCP Addressing: Enabled
 DHCP Address:
 Default Gateway: fe80::8afc:5dff:fe75:e282
 DUID (DHCP Unique Identifier):

DNS Settings:

Requested Host Name: XRX9C934EA26EC3
 Verified Host Name:
 Requested Domain Name:
 Verified Domain Name:
 Multicast DNS: Enabled
 Release DHCP Leases and DNS Registrati...: Disabled
 Primary DNS Server: 10.61.7.15
 Prefer IPv6 DNS over IPv4: Enabled

Bonjour:

Bonjour Printer Name: Xerox AltaLink C8235 Color MFP (A2:6...

HTTP:

Force Traffic over Secure Connection (H...: Enabled
 IPP: Yes
 Enabled

SNMP

SNMP v1/v2: Enabled
 SNMP v3: Disabled
LPR/LPD: Enabled
Raw IP Printing: Enabled

LDAP

LDAP Server 1 Primary LDAP Address: 0.0.0.0:389
 LDAP Server 1 Search Directory Root:
 LDAP Server 1 Secure Connection (LDA...: Disabled
 LDAP Server 1 Validate Server Certificate...: Disabled

SMTP

SMTP Server: 10.61.23.93:25
 Connect Encryption (TLS): No Encryption
 Validate Server Certificate (TLS):



Protocols (cont.)

POP3	
POP3 Server:	0.0.0.0:110
Enabled:	Enabled
Server Address:	
FTP	
FTP Client:	Disabled
Enabled:	Disabled
Server Address:	
Web Services on Device:	Disabled

Apps

Printing

Color Output:	Enabled
Paper Substitution:	Enabled
Enabled:	Enabled
Server Address:	
PostScript	
Level:	Installed
Level:	3
Level:	3
PCL	
Version:	5
Level:	5
Custom Color Tables:	Enabled
Label:	Not Installed
Fax:	Not Present

Server Fax

Enabled:	Disabled
Server Address:	ip:ip
Server Port:	5050

Workflow Scanning

Email	
Enabled:	Enabled
Scan to Mailbox	
Enabled:	Enabled
Server Address:	ip:ip
Server Port:	110
Server Protocol:	SMTP
Location of Created Folders:	Enabled
Change Time:	Only

Scan to Home

Scan To:	
Cloud Services:	Enabled
Enabled:	Disabled
Print From:	
Saved Jobs for Reprint:	Enabled
Print From USB:	Enabled
Print From MailBox:	Disabled
Cloud Services:	Disabled

Accounting

Accounting Mode:	None
Network Accounting:	Disabled

Security

Authentication Configuration

Machine UI Authentication:	Locally on the Device
Home:	Unlocked
Jobs:	Unlocked
Device:	Unlocked
Device Website Authentication:	Locally on the Device
Authorization:	Locally on the Device
Retrieve E-mail from LDAP:	Enabled

Authentication Server:

Kerberos:	Enabled
Xerox Secure Access:	Disabled

Audit Log:

Enabled:	Enabled
----------	---------

IP Sec:

Enabled:	Disabled
----------	----------

IP Filtering:

Enabled:	Disabled
----------	----------

Security Certificates

Machine Certificate:	Signed
Root Certificates Installed:	54

802.1x:

Scheduled:	Disabled
------------	----------

Job Data Removal:

Enabled:	Disabled
----------	----------

FIPS 140-3:

Enabled:	Disabled
----------	----------

TLS:

TLS Hash:	TLS 1.1 and TLS 1.2
Enabled:	SHA-1, SHA-256 and above

Trellix Embedded Control:

Enabled:	Disabled
----------	----------

Verbrauchsmaterialnutzung

Informationen zu Verbrauchsmaterial sind zu finden unter www.xerox.com/office/supplies

Verbrauchsmaterialien

1 Tonerkartuschen



Schwarz Installationsdatum: Feb 29, 2024 Nachbestellung: 006R01742 Verbleibende Seiten geschätzt: 9500 (Basiert auf durchschnittlicher Deckung mit dieser Tonerkartusche: 0%)	Reststandzeit 100% 50% 0%
Cyan Installationsdatum: Jan 5, 2023 Nachbestellung: 006R01742 Verbleibende Seiten geschätzt: 9500 (Basiert auf durchschnittlicher Deckung mit dieser Tonerkartusche: 0%)	Reststandzeit 100% 50% 0%
Magenta Installationsdatum: Apr 24, 2023 Nachbestellung: 006R01744 Verbleibende Seiten geschätzt: 6000 (Basiert auf durchschnittlicher Deckung mit dieser Tonerkartusche: 0%)	Reststandzeit 100% 50% 0%
Gelb Installationsdatum: Mar 30, 2023 Nachbestellung: 006R01745 Verbleibende Seiten geschätzt: 300 (Basiert auf durchschnittlicher Deckung mit dieser Tonerkartusche: 0%)	Reststandzeit 100% 50% 0%

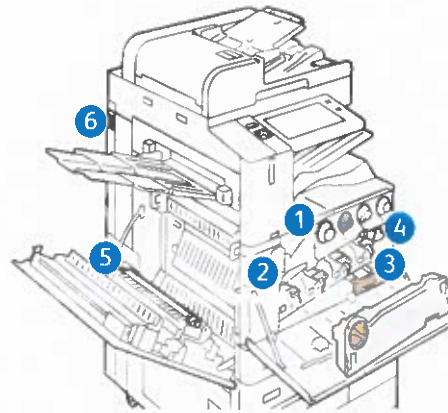

Austauschmodule

2 Trommeleinheit

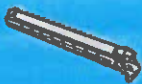

Schwarz (R1) Installationsdatum: Apr 8, 2021 Nachbestellung: 013R00681 Verbleibende Seiten geschätzt: 4000 (Basiert auf der durchschnittlichen Druckerauftragsgröße: 1 Seiten)	Reststandzeit 100% 50% 0%
Cyan (R2) Installationsdatum: Mar 10, 2023 Nachbestellung: 013R00681 Verbleibende Seiten geschätzt: 141000 (Basiert auf der durchschnittlichen Druckerauftragsgröße: 1 Seiten)	Reststandzeit 100% 50% 0%
Magenta (R3) Installationsdatum: Mar 10, 2023 Nachbestellung: 013R00681 Verbleibende Seiten geschätzt: 141000 (Basiert auf der durchschnittlichen Druckerauftragsgröße: 1 Seiten)	Reststandzeit 100% 50% 0%
Gelb (R4) Installationsdatum: Jan 3, 2021 Nachbestellung: 013R00681 Verbleibende Seiten geschätzt: 183000 (Basiert auf der durchschnittlichen Druckerauftragsgröße: 1 Seiten)	Reststandzeit 100% 50% 0%

3 Abfallbehälter



Installationsdatum: Jan 1, 2021
 Nachbestellung: 008R08101

OK

4 Übertragungsbandreiniger



Installationsdatum: Jan 1, 2021
 Nachbestellung: 001R00623
 Verbleibende Seiten geschätzt: 99000



5 Sekundäre Übertragungswalze



Installationsdatum: Jan 1, 2021
 Nachbestellung: 008R08103
 Verbleibende Seiten geschätzt: 99000



Informationen zum Recycling sind zu finden unter: www.xerox.com/gwa

Datos de usuario comunes

Nombre del dispositivo:	Xerox AltaLink C8235 Color MFP (A2:6...
Dirección IP:	10.61.16.204
Número de serie del dispositivo:	ZRG689004
Línea de fax 1:	
URL del dispositivo:	https://10.61.16.204
Fecha de activación de la máquina:	Jan 01 2021 00:08:06
Impresiones en registro:	162
Impresiones en registro:	165
Total de impresiones:	307

Perfil de dispositivo

Código de recurso de Xerox	
Código de recurso del cliente	
Teléfono de servicio técnico:	
Número de asistencia al cliente:	
Número de teléfono de suministros:	
Administrador del sistema:	nombre del administrador del sistema no de...
Ubicación del dispositivo:	ubicación del dispositivo no definido
Administrado por	
Servidor NIB principal:	

Hardware de dispositivo

Tarjeta de fax:	No se encuentra
Tamaño memoria fax:	0 MB
Tarjeta de interfaz de terceros:	ausente
Cantidad de RAM del dispositivo:	4096 MB
Cantidad de almacenamiento del disposit...	usados = 3277MB/total=256060MB (SSD)
Tamaño memoria EPC:	900 MB
Tipo de acabadora:	Bandeja de salida escalonada
Perforación de acabadora:	Ninguna
Plegadora de la acabadora:	ausente
Kit de detección de alimentación múlt...	No instalado

Configuración general

Servicios remotos:	Activado
Descarga del software de acceso remoto:	Activado
Transm. Servicios remotos Hora:	08:42
Xerox Workplace Cloud:	Activado
Alertas de e-mail:	Desactivada
Plan de servicio:	Contador
Modo de impresión de facturación:	Impresiones A3
Región geográfica:	Desconocido
Diferencia horaria con GMT:	00:00
Instalación de archivo de clonación:	Permitido (solo archivos cifrados)
Uso compartido de archivos:	Activado
JBIG2:	Sin pérdida

Ahorro de energía

Reposo:	Activado
Modo de ahorro de energía:	Trabajo activado

Sensor inteligente de proximidad

Activar al llegar:	Activado
Suspender al salir:	Desactivada

Versiones de software

Software del dispositivo:	122.038.004.24820
Versión de revisión:	Ninguna
Controlador de red:	122.038.24820
Firmware del panel de la interfaz de...:	003.004.00000
Motor de marcadora:	030.045.000
Alimentador de documentos:	023.026.000
Acabadora:	000.000.000
Fax:	000.000.000
Escáner:	017.024.003

Actualizaciones del dispositivo:

Última actualización exitosa:	No permitido
-------------------------------	--------------

Bandejas del papel

Bandeja 1:	Común, Blanco and A4 (210 x 297 mm)
Bandeja 2:	Común, Blanco and A4 (210 x 297 mm)
Bandeja 3:	Común, Blanco and A4 (210 x 297 mm)
Bandeja 4:	Común, Blanco and A4 (210 x 297 mm)
Bandeja especial:	Común, Blanco and A4 (210 x 297 mm)

Opciones instaladas

PS:	Instalado
-----	-----------

Conectividad

Flujos de trabajo móviles

Impresión AirPrint:	Activado
Detección de impresión Mopria:	Activado
Escaneado de AirPrint / Mopria:	Activado
Autenticación:	Desactivada
Conexiones físicas	
Configuración de USB:	
Perifoneos USB Tipo A:	7000 activados
Conexión cableada:	
Dirección Mac de Ethernet:	Activado
Opción de velocidad/dúplex de Ethernet:	9c93:4ea2:6ec3
Conexión inalámbrica:	
Dirección MAC inalámbrica:	Desactivada
Nombre de la red (SSID):	
BSSID:	
Modo de seguridad:	
Algoritmo de cifrado:	
Estado:	
Wi-Fi Direct:	Activado
Hardware inalámbrico:	No instalado
Nombre de configuración Wi-Fi protegida...:	
Punto de acceso (SSID):	
Mostrar clave en la pantalla táctil del disp...:	
NFC:	Activado
Detección de iBeacon (Bluetooth®) para A...:	Activado
Hardware de iBeacon:	No instalado
Dirección del dispositivo Bluetooth:	
Dirección IP de iBeacon:	

Protocolos

TCP/IPV4:	Activado
Dirección IP:	10.61.16.204
Máscara de subred:	255.255.255.0
Encaminador/Puerta de enlace:	10.61.16.1
Direccionamiento automático:	DHCP
Servidor DHCP:	10.61.13.224
Caducidad de concesión DHCP:	Fri Sep 27 15:47:11 2024
Difusión BOOTP:	Desactivada
Estado de dirección autoasignada:	Activado
Dirección autoasignada:	
TCP/IPV6:	Activado
Enlazar dirección local:	fe80::9e93:4eff:fea2:6ec3
Usar prefijo del encaminador:	Activado
Dirección global 1 sin estado:	fd00:0:2:116:9e93:4eff:fea2:6ec3
Dirección global 2 sin estado:	
Dirección manual:	
Direccionamiento DHCP:	Usar DHCP dirigido por el encaminador
Dirección DHCP:	
Puerta de enlace prefijada:	
DUID (identificador único de DHCP):	
Opciones de DNS:	
Nombre de host solicitado:	XR9C934EA26EC3
Nombre del host verificado:	
Nombre de dominio solicitado:	
Nombre de dominio verificado:	
DNS multidestino:	Activado
Liberar concesiones DHCP y registros...:	Desactivada
Servidor de DNS principal:	10.61.7.15
Preferir dirección IPv6 DNS sobre IPv4:	Activado
Bonjour:	
Nombre de la impresora Bonjour:	Xerox AltaLink C8235 Color MFP (A2:6...
HTTP:	Activado
Forzar el tráfico en la conexión segura (L...:	Sí
IPP:	Activado
SNMP	
SNMP v1/v2:	Activado
SNMP v3:	Desactivada
LPR/LPD:	Activado
Impresión IP sin procesar:	Activado
LDAP	
Servidor LDAP 1 - Dirección LDAP pri...:	0.0.0.389
Servidor LDAP 1 - Raíz de directorio de b...:	
Servidor LDAP 1 - Conexión segura (L...:	Desactivada
Servidor LDAP 1 - Validar certificado del ...:	Desactivada
SMTp	
Servidor SMTP:	10.61.23.93:25
Cifrado de la conexión (TLS):	Sin cifrado
Validar el certificado del servidor ...:	

Fehlerbehebung bei der Druckqualität

Normalerweise wird mit dem Xerox® AltaLink® C8230/C8235/C8245/C8255/C8270 stets eine einwandfreie Ausgabequalität erzielt. Sollten Probleme mit der Druck- oder Kopierqualität auftreten, können die Informationen auf diesen Seiten zur Fehlerbehebung herangezogen werden. Ausführliche Online-Supportinformationen siehe www.xerox.com/office/support.

ACHTUNG: Schäden, die durch nicht unterstütztes Druckmaterial verursacht wurden, fallen nicht unter die Xerox®-Garantie, den Servicevertrag oder die Total Satisfaction Guarantee (umfassende Garantie). Die Total Satisfaction Guarantee (umfassende Garantie) wird in den USA und in Kanada angeboten. Für die übrigen Länder kann ein anderer Gewährleistungsumfang gelten. Nähere Informationen erteilt der lokale Xerox-Partner.

Materialart

ACHTUNG: Wenn in einen Behälter eine andere Materialart eingelegt wird, muss die Materialeinstellung am Steuerpult entsprechend aktualisiert werden. Wird die Einstellung der Materialart nicht geändert, kann es zu Einbußen bei der Druckqualität und Schäden am Fixiermodul kommen.

Das beste Ergebnis wird mit empfohlenen Druckmaterialien von Xerox® erzielt. Mit Xerox®-Druckmaterialien wird auf dem Xerox® AltaLink® C8230/C8235/C8245/C8255/C8270 eine optimale Ausgabequalität erzielt. Xerox®-Druckmaterialien können bestellt werden unter:

www.xerox.com/office/supplies.

Eine umfassende Liste der für den Drucker empfohlenen Druckmaterialien ist zu finden unter:

- Nordamerika: www.xerox.com/rmlna
- Europa: www.xerox.com/rmleu

Beheben von Problemen mit der Druckqualität

Die folgenden Tabellen enthalten Lösungen zu speziellen Druckqualitätsproblemen.

Hinweis: Für die Darstellungen wurde Längsseitenzufuhr gewählt. Bei Schmalseitenzufuhr erscheinen Druckbildmängel um 90 Grad gedreht. Die Darstellungen dienen nur der Veranschaulichung. Nicht alle dargestellten Seiten werden gedruckt.

Beheben von Problemen mit der Druckqualität

Problem

Helle Linien oder Streifen bei einer Farbe

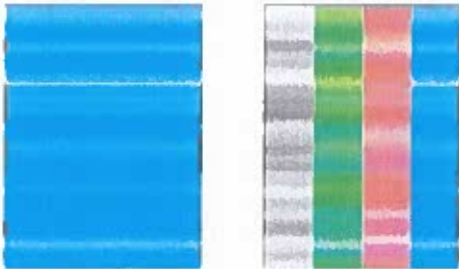

Lösung

1. Vordere Abdeckung öffnen.

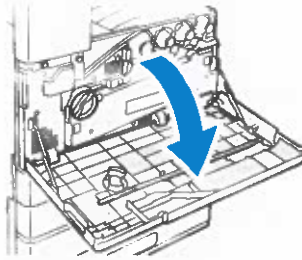

2. Zum Entriegeln des Bandspannshebels auf der linken Seite des Druckers den Hebel drehen, und dann die Abdeckung der Trommeleinheit öffnen.

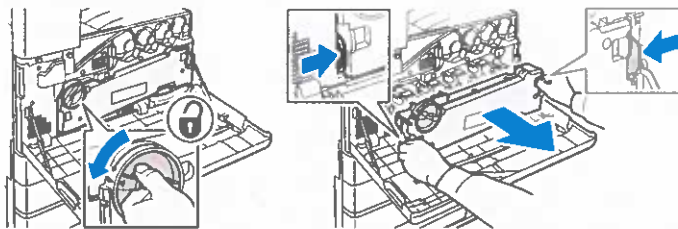

3. Den LED-Druckkopfreiniger zwei- bis dreimal bis zum Anschlag herausziehen und wieder einschieben. Diesen Vorgang für alle vier Tonereinheiten ausführen.

Hinweis: Die LED-Druckkopfreiniger so weit wie möglich herausziehen und bis zum Anschlag wieder einschieben. Keine Gewalt anwenden.

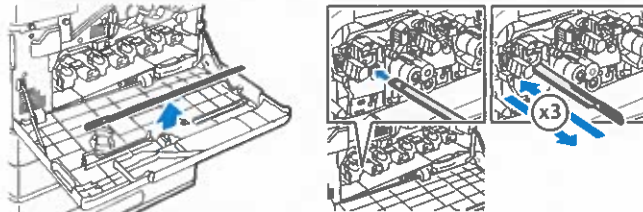



Tritt das Problem weiterhin auf, prüfen, ob die Ursache des Problems bei der Trommeleinheit liegt. Dazu die betreffende Trommeleinheit mit der Trommeleinheit einer anderen Farbe vertauschen. Tritt das Problem bei derselben Trommeleinheit auch an der neuen Position auf, die Trommeleinheit austauschen.

Beheben von Problemen mit der Druckqualität (Fortsetzung)

Problem	Lösung
<p data-bbox="92 320 383 349">Unvollständige Fixierung</p> <p data-bbox="92 360 555 421">Die Ausgabe weist Auslassungen auf und/oder der Toner lässt sich leicht abreiben.</p> 	<ol data-bbox="655 320 1453 651" style="list-style-type: none">1. Sicherstellen, dass das Druckmaterial für den Drucker geeignet ist und ordnungsgemäß eingelegt wurde. Eine umfassende Liste der für den Drucker empfohlenen Druckmaterialien ist zu finden unter:<ul data-bbox="692 465 1150 533" style="list-style-type: none">– Nordamerika: www.xerox.com/rmlna– Europa: www.xerox.com/rmleu2. Überprüfen, ob am Steuerpult und im Druckertreiber das richtige Druckmaterial ausgewählt wurde.3. Tritt das Problem weiterhin auf, einen der folgenden Schritte ausführen: <p data-bbox="692 663 1374 779">a. Bei Festformbehältern als Administrator anmelden, Gerät > Verwaltung > Geräteeinstellung > Materialverwaltung > Behältereinstellungen antippen. Den Behälter auswählen, Bearbeiten antippen und die Materialart ändern.</p> <p data-bbox="692 797 1398 887">Hinweis: Anmeldung als Systemadministrator vornehmen, wenn die Einstellung von Format, Art oder Farbe des Materials in einem Festformatbehälter geändert werden soll.</p> <p data-bbox="692 898 1465 1070">b. Bei Behältern, für die der Modus „Frei einstellbar“ ausgewählt ist:</p> <ul data-bbox="727 943 1465 1070" style="list-style-type: none">• Behälter 1-4 und 6: Den ausgewählten Materialbehälter öffnen und wieder schließen.• Behälter 5: Das Druckmaterial herausnehmen und wieder einlegen. <p data-bbox="692 1088 1390 1144">Am Steuerpult wird zum Bestätigen oder Ändern der Materialart aufgefordert.</p> <p data-bbox="692 1155 1465 1328">c. Am Touchscreen Art antippen und dann einen der folgenden Schritte ausführen:</p> <ul data-bbox="727 1227 1465 1328" style="list-style-type: none">• Richtige Materialart auswählen und dann Bestätigen antippen.• Nächstschwerere Materialart auswählen und dann Bestätigen antippen. <p data-bbox="692 1346 1453 1402">Hinweis: Folgende Materialarten stehen zur Auswahl (nach Gewicht in aufsteigender Reihenfolge):</p> <ul data-bbox="727 1413 1465 1545" style="list-style-type: none">• Ungestrichenes Papier: Normalpapier, Leichtkarton, Karton und schwerer Karton.• Gestrichenes Papier: Leichter Glanzkarton, Glanzkarton und schwerer Glanzkarton.



Beheben von Problemen mit der Druckqualität (Fortsetzung)

Problem	Lösung
<p>Wiederholte Fehler</p> <p>Die Ausgabe weist in Zufuhrrichtung Punkte oder Linien auf, die in regelmäßigen Abständen wiederkehren und bei allen Farben bzw. in unbedruckten Bereichen auftreten.</p>  <p>Die Ausgabe weist in Zufuhrrichtung Punkte oder Linien auf, die in regelmäßigen Abständen wiederkehren, aber nur bei einer Farbe auftreten.</p> 	<ol style="list-style-type: none">1. Am Steuerpult Gerät > Verwaltung > Fehlerbehebung > Hilfsseiten > Seite für Wiederholungsfehler > Drucken antippen. Die Seite für Wiederholungsfehler mit Anweisungen zum Ermitteln der defekten Komponente(n) wird ausgegeben.2. Zum Beheben des Problems die anhand der Seite für Wiederholungsfehler ermittelten Teile austauschen. 3. Wurde die Übertragungswalze ausgetauscht, den Zähler zurücksetzen:<ol style="list-style-type: none">a. Am Steuerpult die Taste Anmelden/Abmelden drücken. Die Anmeldedaten des Systemadministrators eingeben und Eingabe antippen. Weitere Informationen siehe <i>System Administrator Guide (Systemadministratorhandbuch)</i>.b. Gerät > Verwaltung > Geräteeinstellung antippen.c. Bildlauf durchführen und Austauschmodule > Verbrauchsmaterialzähler zurücksetzen antippen.d. Sekundäre Übertragungswalze antippen.e. Zähler zurücksetzen antippen.f. Zum Schließen des Popupfensters das X, dann admin antippen und Abmelden auswählen.

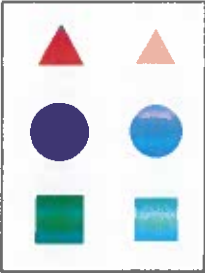
Beheben von Problemen mit der Druckqualität (Fortsetzung)

Problem	Lösung
<p>Versetztes Bild</p> <p>Der am häufigsten vorkommende Versatzfehler besteht darin, dass ein Druckbild im Abstand von 95 mm (3,75 Zoll) in Zufuhrrichtung wiederholt wird, so dass es ggf. zu einer Überlagerung kommt.</p> <p>Hinweis: Bei anderen Abständen die Ursache anhand der Seite für Wiederholungsfehler ermitteln.</p> 	<p>1. Prüfen, ob das Druckmaterial für den Drucker geeignet ist und ordnungsgemäß eingelegt wurde.</p> <p>Eine umfassende Liste der für den Drucker empfohlenen Druckmaterialien ist zu finden unter:</p> <ul style="list-style-type: none">– Nordamerika: www.xerox.com/rmlna– Europa: www.xerox.com/rmleu <p>2. Überprüfen, ob am Steuerpult und im Druckertreiber das richtige Druckmaterial ausgewählt wurde.</p> <p>Hinweis: Anmeldung als Systemadministrator vornehmen, wenn die Einstellung von Format, Art oder Farbe des Materials in einem Festformatbehälter geändert werden soll.</p> <p>3. Tritt das Problem weiterhin auf, einen der folgenden Schritte ausführen:</p> <ol style="list-style-type: none">Bei Festformbehältern als Administrator anmelden, Gerät > Verwaltung > Geräteeinstellung > Materialverwaltung > Behältereinstellungen antippen. Den Behälter auswählen, Bearbeiten antippen und die Materialart ändern.Bei Behältern, für die der Modus „Frei einstellbar“ ausgewählt ist:<ul style="list-style-type: none">• Behälter 1-4 und 6: Den ausgewählten Materialbehälter öffnen und wieder schließen.• Behälter 5: Das Druckmaterial herausnehmen und wieder einlegen.Am Steuerpult wird zum Bestätigen oder Ändern der Materialart aufgefordert.Am Touchscreen Art antippen und dann einen der folgenden Schritte ausführen:<ul style="list-style-type: none">• Richtige Materialart auswählen und dann Bestätigen antippen.• Nächstschwerere Materialart auswählen und dann Bestätigen antippen. <p>Hinweis: Folgende Materialarten stehen zur Auswahl (nach Gewicht in aufsteigender Reihenfolge):</p> <ul style="list-style-type: none">• Ungestrichenes Papier: Normalpapier, Leichtkarton, Karton und schwerer Karton.• Gestrichenes Papier: Leichter Glanzkarton, Glanzkarton und schwerer Glanzkarton. <p>d. Ursache mithilfe der Seite für Wiederholungsfehler ermitteln. Weitere Informationen siehe vorige Seite.</p>

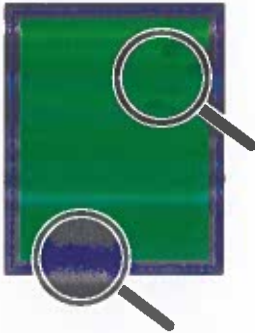
Beheben von Problemen mit der Druckqualität (Fortsetzung)

Problem	Lösung
<p>Fleckige Ausgabe bei hoher Tonerdichte Schwarztonne erscheinen blau</p> 	<ol style="list-style-type: none">1. Sicherstellen, dass das Druckmaterial für den Drucker geeignet ist und ordnungsgemäß eingelegt wurde. Eine umfassende Liste der für den Drucker empfohlenen Druckmaterialien ist zu finden unter:<ul style="list-style-type: none">– Nordamerika: www.xerox.com/rmlna– Europa: www.xerox.com/rmleu2. Überprüfen, ob am Steuerpult und im Druckertreiber das richtige Druckmaterial ausgewählt wurde. <p>Tritt das Problem weiterhin auf, den Kundendienst anfordern.</p>
<p>Falsche Farbausrichtung Es treten Farbverschiebungen bzw. -überlagerungen auf.</p> 	<p>Vordere Abdeckung öffnen und wieder schließen. Mit dem nächsten Druckauftrag wird automatisch eine Kalibrierung zur Ausrichtung der Farben durchgeführt.</p>
<p>Alle Farben zu hell oder zu dunkel Farben erscheinen blass oder zu dunkel auf dem Druck oder der Kopie.</p>	<ol style="list-style-type: none">1. Sicherstellen, dass das Druckmaterial für den Drucker geeignet ist und ordnungsgemäß eingelegt wurde. Eine umfassende Liste der für den Drucker empfohlenen Druckmaterialien ist zu finden unter:<ul style="list-style-type: none">– Nordamerika: www.xerox.com/rmlna– Europa: www.xerox.com/rmleu2. Überprüfen, ob am Steuerpult und im Druckertreiber das richtige Druckmaterial ausgewählt wurde.3. Die Druckerfarben kalibrieren. Beim Kalibrieren werden Farbabgleich und -helligkeit eingestellt. Am Steuerpult Gerät > Verwaltung > Fehlerbehebung > Kalibrierung > Druckkalibrierung oder Kopierkalibrierung antippen. Kalibrierung anhand der Bildschirmanweisungen durchführen. <p>Hinweis: Informationen zum Ändern der Helligkeit im PostScript-Treiber für das jeweilige Betriebssystem siehe das Kapitel <i>Drucken im Benutzerhandbuch</i>.</p>

Beheben von Problemen mit der Druckqualität (Fortsetzung)

Problem

Striche, verschmierte Stellen oder Streifen

Die Ausgabe weist dunkle oder helle Stellen auf (alle Farben bzw. nicht bedruckte Bereiche).

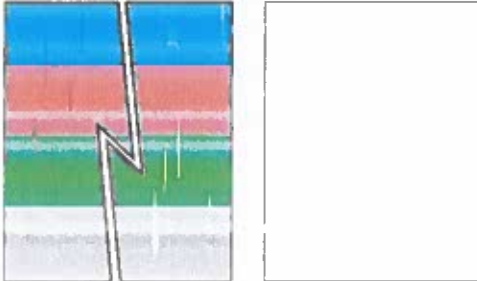

Lösung

1. Sicherstellen, dass das Druckmaterial für den Drucker geeignet ist und ordnungsgemäß eingelegt wurde.
Eine umfassende Liste der für den Drucker empfohlenen Druckmaterialien ist zu finden unter:
 - Nordamerika: www.xerox.com/rmlna
 - Europa: www.xerox.com/rmleu
2. Überprüfen, ob am Steuerpult und im Druckertreiber das richtige Druckmaterial ausgewählt wurde.
3. Tritt das Problem weiterhin auf, die folgenden Schritte ausführen:
 - a. Am Steuerpult **Gerät > Infoseiten > Seite zur Fehlerbehebung bei Druckqualitätsproblemen > Drucken** antippen.
Die Seite für Wiederholungsfehler mit Anweisungen zum Ermitteln der defekten Komponente(n) wird ausgegeben.
 - b. Zum Beheben des Problems die anhand der Seite für Wiederholungsfehler ermittelten Teile austauschen.
4. Tritt das Problem weiterhin auf, den Übertragungsbandreiniger austauschen. Wurde der Übertragungsbandreiniger ausgetauscht, den Zähler zurücksetzen:
 - a. Am Steuerpult die Taste **Anmelden/Abmelden** drücken. Die Anmeldedaten des Systemadministrators eingeben und **Fertig** antippen. Weitere Informationen siehe *System Administrator Guide (Systemadministratorhandbuch)*.
 - b. **Gerät > Verwaltung > Geräteeinstellung** antippen.
 - c. Bildlauf durchführen und **Austauschmodule > Verbrauchsmaterialzähler zurücksetzen** antippen.
 - d. **Übertragungsbandreiniger** antippen.
 - e. **Zähler zurücksetzen - Bestätigung** antippen.
 - f. Zum Schließen des Pop-upfensters das **X**, dann **admin** antippen und **Abmelden** auswählen.

Beheben von Problemen mit der Druckqualität (Fortsetzung)

Problem	Lösung
<p>Mangelhafte Ausgabequalität beim Drucken auf Klarsichtfolien</p> <p>Beim Drucken auf Klarsichtfolien treten Qualitätsmängel auf:</p> <ul style="list-style-type: none"> • Helle oder dunkle Flecken • Verwischter Toner • Helle Streifen 	<p>Nur Xerox®-Klarsichtfolien verwenden.</p> <p>ACHTUNG: Folien von anderen Herstellern als Xerox® können Druckqualitätsprobleme bzw. Schäden an der Fixieranlage verursachen. Schäden, die durch nicht unterstütztes Druckmaterial verursacht wurden, fallen nicht unter die Xerox®-Garantie, den Servicevertrag oder die Total Satisfaction Garantie (umfassende Garantie).</p>
<p>Grautöne haben Farbstich</p> <p>Grautöne erscheinen in der Ausgabe nicht neutral, sondern weisen einen Farbstich auf.</p>	<p>Die Druckerfarben kalibrieren. Bei der Kalibrierung werden die Farben auf dem Drucker abgestimmt.</p> <ol style="list-style-type: none"> 1. Am Steuerpult Gerät > Verwaltung > Fehlerbehebung > Kalibrierung > Druckkalibrierung antippen. 2. Druckkalibrierungsverfahren gemäß Anweisungen auf dem Bildschirm durchführen.
<p>Farben variieren von Computer zu Computer</p> <p>Bei der Dokumentausgabe von unterschiedlichen Computern stimmen die Farben nicht überein.</p>	<ol style="list-style-type: none"> 1. Sicherstellen, dass die Treibereinstellungen für Druckqualität, Farbkorrektur und „Farbe nach Wörtern“ auf beiden Computern identisch sind. 2. Ggf. die Einstellungen anpassen. <p>Hinweis: Die Einstellungen im Druckertreiber haben Vorrang vor den am Steuerpult des Druckers vorgenommenen Einstellungen.</p>
<p>Farben stimmen nicht überein</p> <p>Die ausgegebene Farbe entspricht nicht der Zielfarbe.</p>	<p>Weitere Informationen über die Farbabstimmung siehe Online-Support-Assistent unter www.xerox.com/office/support.</p>
<p>Farben auf der Ausgabe stimmen nicht mit den Farben am Bildschirm überein</p> <p>Die ausgegebene Farbe entspricht nicht der am Computerbildschirm angezeigten Farbe.</p>	<p>Informationen zur Farbabstimmung zwischen Bildschirm und gedrucktem Dokument siehe Online-Support-Assistent unter: www.xerox.com/office/support.</p>

Einstellungen für die Druckqualität

Der Druckqualitätsmodus und die Farbkorrekturoptionen haben direkten Einfluss auf die Druckqualität. Diese Einstellungen können im Druckertreiber geändert werden. Die für den Druckauftrag am besten geeignete Einstellung wählen.

Druckqualitätsmodus

- **Optimiert:** Dies ist der Allzweckmodus für frische, leuchtende Farbdrucke. Der Modus „Optimiert“ sorgt für ein ausgewogenes Verhältnis zwischen Geschwindigkeit und Qualität.
- **Hohe Auflösung:** Dieser Modus sorgt für hohe Qualität mit feiner Linien- und Detailzeichnung. Der Modus „Hohe Auflösung“ wird für kräftige, satte Farbdrucke empfohlen. Beim Modus „Hohe Auflösung“ hat Qualität Vorrang vor der Geschwindigkeit.
- **Tonersparbetrieb:** In diesem für Entwurfsdrucke geeigneten Modus wird der Tonerverbrauch reduziert. Die Druckqualität ist etwas geringer als beim Standardmodus.

Farbkorrektur

Die Farbkorrektur ist auf der Registerkarte „Bildqualität“ im Druckertreiber verfügbar. Das Vorschaufenster befindet sich rechts auf der Registerkarte „Bildqualität“. Wenn das Kontrollkästchen „Vorschau“ aktiviert ist, wird die Farbkorrektur im Vorschaufenster angezeigt. Das korrigierte Bild kann mit dem nicht korrigierten Bild verglichen werden, indem die Vorschauoption wechselseitig aktiviert und deaktiviert wird.

Zum Anpassen der Farben eines Druckauftrags die Registerkarte „Farbkorrektur“ und dann die gewünschten Optionen auswählen.

- **Xerox-Schwarzweißumwandlung** konvertiert die Farben in Graustufen. Die Ausgabe erfolgt in Schwarzweiß. Diese Einstellung eignet sich zum Erstellen von Schwarzweißvorlagen zum Kopieren oder Übermitteln per Fax.
- **Farbkorrektur** bietet Optionen zur möglichst genauen Abstimmung der Druckerfarben auf die von anderen Geräten produzierten im Farben, zum Beispiel von einem Computerbildschirm oder einem bestimmten Drucksystem.
 - **Automatisch** wendet auf jedes Grafikelement des Dokuments die optimale Farbkorrektur an: Text, Grafiken und Fotos.
 - **LCD-Anzeige simulieren** nähert die Farbe des Druckauftrags an die Farben eines LCD-Computermonitors an.
 - **sRGB-Anzeige simulieren** nähert die Farbe des Druckauftrags an die Farben einer RGB-Anzeige (Rot, Grün, Blau) an.
 - **Aus:** Farbkorrektur deaktiviert. Diese Einstellung ist die beste Wahl, wenn die Farbe in der Anwendung oder im Betriebssystem spezifiziert wurde.
- **Xerox-Autofarbe** wendet auf jedes grafische Element (Text, Grafiken, Fotos) die optimale Farbkorrektur an.
- **Benutzerdefinierte automatische Farbe** stellt zusätzliche Optionen zum Anpassen der Farben im Druckauftrag bereit. Eine der Einstellungen zum Anpassen der Farbe von Text und Grafiken auswählen. Die andere Einstellung zum Anpassen der auf die Bilder angewendeten Farbkorrektur verwenden. Auf jedes Element können viele verschiedene Farboptionen angewendet werden, um die Ausgabe verschiedener Farbgeräte zu simulieren.

Zum Anpassen von Farben mit beschreibenden Ausrücken die Registerkarte **Farbe nach Wörtern** auswählen. Aus den Menüs die Wörter für den Satz auswählen, der die gewünschte Farbanpassung beschreibt. Es können mehrere Sätze auf einen Druckauftrag angewendet werden. Die Korrektur kann für eine einzelne Farbe oder ein gesamtes Farbspektrum durchgeführt werden.

Zum Ändern der Einstellungen einzelner Farbparameter die Registerkarte **Farbanpassung** auswählen und die Schieberegler anpassen. Mithilfe der Skalen kann für jedes nachstehend aufgeführte Element ein durchgängiger Bereich mit Anpassungen ausgewählt werden:

- Helligkeit
- Kontrast
- Sättigung
- Cyan in Rot
- Magenta in Grün
- Gelb in Blau

Weitere Informationen zu Farbanpassung und ICC-Profilen siehe www.xerox.com/office/support.

Übliche Benutzerdaten

Gerätename:	Xerox AltaLink C8235 Color MFP (A2:6...
IP-Adresse:	10.61.16.204
Geräteserienummer:	ZRG689004
Faxleitung 1:	
Geräte-URL:	https://10.61.16.204
Datum der Geräteaktivierung:	Jan 01, 2021 00:08:06
Schwarzdrucke:	160
Farbdrucke:	76
Druckseiten, gesamt:	256

Geräteprofil

Kennzeichen (Xerox)	
Kennzeichen (eigenes)	
Kunden dienst - Telefonnr.	
Telefonnummer für Kundendienst:	
Telefonnummer für Verbrauchsmaterial:	
Systemadministrator:	Name des Systemadministrators nicht eing...
Gerätestandort:	Gerätestandort nicht eingestellt
Verwaltet von	
Primärer MB-Server	

Geräte-Hardware

Fax-Karte:	Nicht vorhanden
Fax-Speichergröße	0 MB
Externe Schnittstelle	nicht vorhanden
Größe des Geräte-Arbeitspapiers (R)	4096 MB
Größe des Gerätespeichers:	benutzt= 3263MB/gesamt= 256060MB (SSD)
EPC-Speichergröße:	900 MB
Finisher - Typ:	Verstärkungsabgetach
Löcher des Finishers	Kein(e)
Falzmodul:	nicht vorhanden
Kit für Erkennung von Mehrfacheinzeigen:	Nicht installiert

Allgemeine Einrichtung

Fein service	Aktiviert
Remote-Software-Download:	Aktiviert
Uhrzeit für Fein service - Übertragung:	08:42
Xerox Workplace Cloud	Aktiviert
E-Mail-Warnungen:	Deaktiviert
Wartungsplan:	Zählergebunden
Gebruikszijnermodus:	A2-Drucke
Geografische Region	Unbekannt
Versatz zu Weltzeit (GMT):	00:00
Klonen der Installation	Zulässig (nur verschlüsselte Dateien)
Dateifreigabe	Aktiviert
JBIG2	Verlustfrei

Energiesparbetrieb

Ruhezustand:	Aktiviert
Energiesparbetrieb:	Auftragsgesteuert

Intelligenter Näherungssensor

Reaktivierung bei Ankunft:	Aktiviert
Ruhezustand bei Verlassen:	Deaktiviert

Softwareversionen

Geräte software:	122.038.004.24820
Patch-Version:	Kein(e)
Netzwerkcontroller:	122.038.24820
Steuerpult - Firmware:	003.004.00000
Druckeinheit:	030.045.000
Vorlageneinzug:	023.026.000
Finisher:	000.000.000
Fax:	000.000.000
Scanner	017.024.003
Geräteaktualisierungen:	Nicht zugelassen
Letzte erfolgreiche Aktualisierung:	

Materialbehälter

Behälter 1:	Normal, Weiß and A4 (210 x 297 mm)
Behälter 2:	Normal, Weiß and A4 (210 x 297 mm)
Behälter 3:	Normal, Weiß and A4 (210 x 297 mm)
Behälter 4:	Normal, Weiß and A4 (210 x 297 mm)
Zusatzzufuhr:	Normal, Weiß and A4 (210 x 297 mm)

Installierte Optionen

PS:	Installiert
-----	-------------

Netzanschluss

Mobile Workflows

AirPrint-Druck:	Aktiviert
Mopria-Druckersuche:	Aktiviert
AirPrint-/Mopria-Scanbetrieb	Aktiviert
Authentifizierung	Deaktiviert

Verbindungen

USB-Einstellungen	
USB-Anschlüsse Typ A	Nicht installiert
Kabelverbindung:	Aktiviert
Ethernet-MAC-Adresse:	9c:93:4e:a2:6e:c3
Ethernet-Geschwindigkeit/Duplexwert:	automatisch
Wireless:	Deaktiviert
WLAN-MAC-Adresse:	
Netzwerkname (SSID):	
BSSID:	
Sicherheitsmodus:	
Verschlüsselungsalgorithmus:	
Status:	

Wi-Fi Direct:	Aktiviert
Wireless-Hardware:	Nicht installiert
WPS-Name (Wi-Fi Protected Setup):	
Zugriffspunkt (SSID):	
Kenntwort am Geräte touch screen anzeigen:	

NFC:	Aktiviert
Beacon (Bluetooth®) zur AirPrint-Erken...	Aktiviert
Beacon-Hardware:	Nicht installiert
Bluetooth-Geräteadresse:	
Beacon-IP-Adresse:	

Protokolle

TCP/IP v4:	Aktiviert
IP-Adresse:	10.61.16.204
Subnet Mask:	255.255.255.0
Router/Gateway:	10.61.16.1
Automatische Adressierung	DHCP
DHCP-Server:	10.61.13.224
Ende der DHCP-Leasefrist:	Fri Sep 27 15:47:11 2024
BOOTP-Broadcast	Deaktiviert
Selbstzugewiesener Adressenzustand:	Aktiviert
Selbstzugewiesene Adresse:	

TCP/IP v6

Linklokale Adresse:	Aktiviert
Von Router geliefert es Präfix verwen...	fe80:9e93:4eff:fea2:6ec3
Zustandslose globale Adresse 1:	Aktiviert
Zustandslose globale Adresse 2:	fd00:0:2:116:9e93:4eff:fea2:6ec3
Manuelle Adresse:	
DHCP-Adressierung:	DHCP laut Routeranweisung verwenden
DHCP-Adresse:	
Standard-Gateway:	
UUID (DHCP Unique Identifier):	

DNS-Einstellungen:

Angeforderter Hostname:	XR9C934EA26EC3
Überprüfter Hostname:	
Angeforderter Domänenname:	
Überprüfter Domänenname:	
Multicast-DNS:	Aktiviert
DHCP-Leases und DNS-Registrierungen fr...	Deaktiviert
Primärer DNS-Server:	10.61.7.15
IPv6 DNS vorrangig vor IPv4:	Aktiviert

Bonjour:

Bonjour-Druckernamen:	Xerox AltaLink C8235 Color MFP (A2:6...
-----------------------	---

HTTP:

Datenverkehr zwangsweise über sichere V...	Aktiviert
IPP	Ja

SNMP

SNMP v1/v2:	Aktiviert
SNMP v3:	Deaktiviert

LPR/LPD:

	Aktiviert
--	-----------

Raw IP-Druck:

	Aktiviert
--	-----------

LDAP

LDAP-Server 1 - primäre LDAP-Adresse:	0.0.0.0:389
LDAP-Server 1 - Suchstammverzeichnis:	
LDAP-Server 1 - sichere Verbindung (LD...)	Deaktiviert
LDAP-Server 1 - Serverzertifikat überprüf...	Deaktiviert

SMTp

SMTp-Server:	10.61.23.93:25
Verbindungsverschlüsselung (TLS):	Keine Verschlüsselung
Serverzertifikat überprüfen (TLS):	

Protokolle (Forts.)

POP3	
POP3-Server:	0000110
Servername: [Anklicken zum Vergrößern]	Aktiviert
E-Mail-Adresse:	Deaktiviert
NTP	
NTP-Client:	Aktiviert
NTP-Server-Adressen:	Deaktiviert
WSO (Web Services im Device)	Aktiviert

Apps

In Druckausgabe

Aktiviert	Aktiviert
Materialersatz	Aktiviert
Aktiviert	Aktiviert
PostScript	Installiert
Version:	3
Hersteller:	Adobe®
PCL	
Version:	5
Benutzerdefinierte Farbtabellen	Aktiviert
Label:	Nicht installiert
Fax:	Nicht installiert
Aktiviert	Nicht installiert
Server-Fax	Deaktiviert
Aktiviert	Deaktiviert
Workflow-Scannen	Deaktiviert
E-Mail:	Aktiviert
Scan-Ausgabe – Mailbox:	Aktiviert
Servername (SMTP):	Aktiviert
Host: [Anklicken zum Vergrößern]	Deaktiviert
Benutzername (SMTP):	Aktiviert
Benennung des Ordners:	Aktiviert
Benennungskennzeichen:	Deaktiviert
Scan-Ausgabe – Home:	Deaktiviert
Scanausgabe:	Aktiviert
Clouddienste:	Deaktiviert
Drucken von:	Aktiviert
Gespeicherte Aufträge für Nachdruck:	Aktiviert
USB-Direktdruck:	Aktiviert
Druck aus Mailbox:	Deaktiviert
Clouddienste:	Deaktiviert

Kostenzahlung

Kostenzahlungsmodus:	Kein(e)
Netzwerkcostenzahlung:	Deaktiviert

Sicherheit

Authentifizierungskonfiguration

Authentifizier., Gerätedisplay:	Am Gerät
Startseite:	Entsperrt
Aufträge:	Entsperrt
Gerät:	Entsperrt
Gerätewebsiteauthentifizierung:	Am Gerät
Autorisierung:	Am Gerät
E-Mail von LDAP automatisch abrufen:	Aktiviert
Authentifizierungsserver:	Kerberos
Xerox Secure Access:	Deaktiviert
Prüfprotokoll:	Aktiviert
IP-Sec:	Deaktiviert
IP-Filterung:	Deaktiviert
Sicherheitszertifikate	
Gerätezertif.kat.:	Signiert
Stammzertif.kat. installiert:	54
802.1x:	Deaktiviert
Auftragsdatenlöschung:	
Planmäßig:	Deaktiviert
FIPS 140-3	Deaktiviert
TLS:	TLS 1.1 und TLS 1.2
TLS-Hash:	SHA-1, SHA-256 und höher
Trellix Embedded Control:	Deaktiviert

Fehlerbehebung bei der Druckqualität

Normalerweise wird mit dem Xerox® AltaLink® C8230/C8235/C8245/C8255/C8270 stets eine einwandfreie Ausgabequalität erzielt. Sollten Probleme mit der Druck- oder Kopierqualität auftreten, können die Informationen auf diesen Seiten zur Fehlerbehebung herangezogen werden. Ausführliche Online-Supportinformationen siehe www.xerox.com/office/support.

ACHTUNG: Schäden, die durch nicht unterstütztes Druckmaterial verursacht wurden, fallen nicht unter die Xerox®-Garantie, den Servicevertrag oder die Total Satisfaction Guarantee (umfassende Garantie). Die Total Satisfaction Guarantee (umfassende Garantie) wird in den USA und in Kanada angeboten. Für die übrigen Länder kann ein anderer Gewährleistungsumfang gelten. Nähere Informationen erteilt der lokale Xerox-Partner.

Materialart

ACHTUNG: Wenn in einen Behälter eine andere Materialart eingelegt wird, muss die Materialeinstellung am Steuerpult entsprechend aktualisiert werden. Wird die Einstellung der Materialart nicht geändert, kann es zu Einbußen bei der Druckqualität und Schäden am Fixiermodul kommen.

Das beste Ergebnis wird mit empfohlenen Druckmaterialien von Xerox® erzielt. Mit Xerox®-Druckmaterialien wird auf dem Xerox® AltaLink® C8230/C8235/C8245/C8255/C8270 eine optimale Ausgabequalität erzielt. Xerox®-Druckmaterialien können bestellt werden unter:

www.xerox.com/office/supplies.

Eine umfassende Liste der für den Drucker empfohlenen Druckmaterialien ist zu finden unter:

- Nordamerika: www.xerox.com/rmlna
- Europa: www.xerox.com/rmleu

Beheben von Problemen mit der Druckqualität

Die folgenden Tabellen enthalten Lösungen zu speziellen Druckqualitätsproblemen.

Hinweis: Für die Darstellungen wurde Längsseitenzufuhr gewählt. Bei Schmalseitenzufuhr erscheinen Druckbildmängel um 90 Grad gedreht. Die Darstellungen dienen nur der Veranschaulichung. Nicht alle dargestellten Seiten werden gedruckt.

Beheben von Problemen mit der Druckqualität

Problem

Helle Linien oder Streifen bei einer Farbe

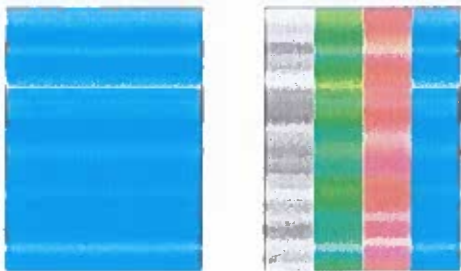

Lösung

1. Vordere Abdeckung öffnen.

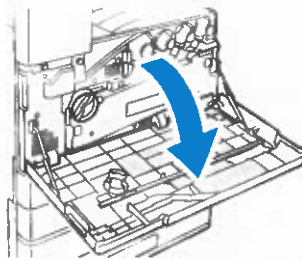

2. Zum Entriegeln des Bandspannshebels auf der linken Seite des Druckers den Hebel drehen, und dann die Abdeckung der Trommeleinheit öffnen.

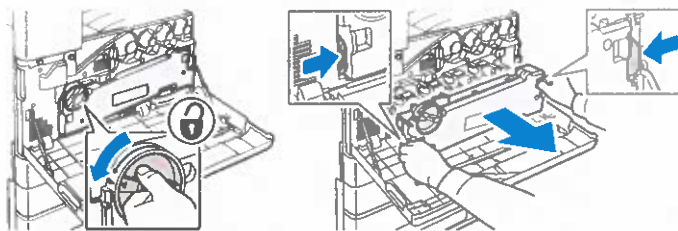

3. Den LED-Druckkopfreiniger zwei- bis dreimal bis zum Anschlag herausziehen und wieder einschieben. Diesen Vorgang für alle vier Tonereinheiten ausführen.

Hinweis: Die LED-Druckkopfreiniger so weit wie möglich herausziehen und bis zum Anschlag wieder einschieben. Keine Gewalt anwenden.

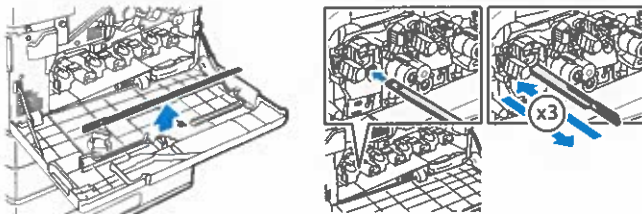



Tritt das Problem weiterhin auf, prüfen, ob die Ursache des Problems bei der Trommeleinheit liegt. Dazu die betreffende Trommeleinheit mit der Trommeleinheit einer anderen Farbe vertauschen. Tritt das Problem bei derselben Trommeleinheit auch an der neuen Position auf, die Trommeleinheit austauschen.

Beheben von Problemen mit der Druckqualität (Fortsetzung)

Problem	Lösung
<p data-bbox="92 327 384 353">Unvollständige Fixierung</p> <p data-bbox="92 365 552 423">Die Ausgabe weist Auslassungen auf und/oder der Toner lässt sich leicht abreiben.</p> 	<ol data-bbox="655 327 1453 651" style="list-style-type: none">1. Sicherstellen, dass das Druckmaterial für den Drucker geeignet ist und ordnungsgemäß eingelegt wurde. Eine umfassende Liste der für den Drucker empfohlenen Druckmaterialien ist zu finden unter:<ul data-bbox="692 465 1150 539" style="list-style-type: none">- Nordamerika: www.xerox.com/rmlna- Europa: www.xerox.com/rmleu2. Überprüfen, ob am Steuerpult und im Druckertreiber das richtige Druckmaterial ausgewählt wurde.3. Tritt das Problem weiterhin auf, einen der folgenden Schritte ausführen: <ol data-bbox="692 663 1453 786" style="list-style-type: none">a. Bei Festformbehältern als Administrator anmelden, Gerät > Verwaltung > Geräteeinstellung > Materialverwaltung > Behältereinstellungen antippen. Den Behälter auswählen, Bearbeiten antippen und die Materialart ändern. Hinweis: Anmeldung als Systemadministrator vornehmen, wenn die Einstellung von Format, Art oder Farbe des Materials in einem Festformatbehälter geändert werden soll.b. Bei Behältern, für die der Modus „Frei einstellbar“ ausgewählt ist:<ul data-bbox="729 943 1453 1077" style="list-style-type: none">• Behälter 1-4 und 6: Den ausgewählten Materialbehälter öffnen und wieder schließen.• Behälter 5: Das Druckmaterial herausnehmen und wieder einlegen.<p data-bbox="692 1088 1390 1146">Am Steuerpult wird zum Bestätigen oder Ändern der Materialart aufgefordert.</p>c. Am Touchscreen Art antippen und dann einen der folgenden Schritte ausführen:<ul data-bbox="729 1234 1453 1335" style="list-style-type: none">• Richtige Materialart auswählen und dann Bestätigen antippen.• Nächstschwerere Materialart auswählen und dann Bestätigen antippen. Hinweis: Folgende Materialarten stehen zur Auswahl (nach Gewicht in aufsteigender Reihenfolge):<ul data-bbox="729 1424 1453 1550" style="list-style-type: none">• Ungestrichenes Papier: Normalpapier, Leichtkarton, Karton und schwerer Karton.• Gestrichenes Papier: Leichter Glanzkarton, Glanzkarton und schwerer Glanzkarton.

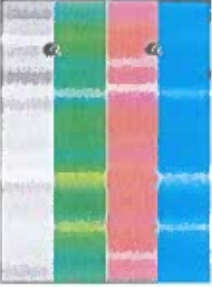

Beheben von Problemen mit der Druckqualität (Fortsetzung)

Problem	Lösung
<p>Wiederholte Fehler</p> <p>Die Ausgabe weist in Zufuhrrichtung Punkte oder Linien auf, die in regelmäßigen Abständen wiederkehren und bei allen Farben bzw. in unbedruckten Bereichen auftreten.</p>  <p>Die Ausgabe weist in Zufuhrrichtung Punkte oder Linien auf, die in regelmäßigen Abständen wiederkehren, aber nur bei einer Farbe auftreten.</p> 	<p>1. Am Steuerpult Gerät > Verwaltung > Fehlerbehebung > Hilfsseiten > Seite für Wiederholungsfehler > Drucken antippen. Die Seite für Wiederholungsfehler mit Anweisungen zum Ermitteln der defekten Komponente(n) wird ausgegeben.</p> <p>2. Zum Beheben des Problems die anhand der Seite für Wiederholungsfehler ermittelten Teile austauschen.</p>  <p>3. Wurde die Übertragungswalze ausgetauscht, den Zähler zurücksetzen:</p> <ol style="list-style-type: none">Am Steuerpult die Taste Anmelden/Abmelden drücken. Die Anmeldeinformationen des Systemadministrators eingeben und Eingabe antippen. Weitere Informationen siehe <i>System Administrator Guide (Systemadministratorhandbuch)</i>.Gerät > Verwaltung > Geräteeinstellung antippen.Bildlauf durchführen und Austauschmodule > Verbrauchsmaterialzähler zurücksetzen antippen.Sekundäre Übertragungswalze antippen.Zähler zurücksetzen antippen.Zum Schließen des Pop-upfensters das X, dann admin antippen und Abmelden auswählen.

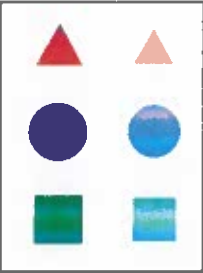
Beheben von Problemen mit der Druckqualität (Fortsetzung)

Problem	Lösung
<p>Versetztes Bild</p> <p>Der am häufigsten vorkommende Versatzfehler besteht darin, dass ein Druckbild im Abstand von 95 mm (3,75 Zoll) in Zufuhrrichtung wiederholt wird, so dass es ggf. zu einer Überlagerung kommt.</p> <p>Hinweis: Bei anderen Abständen die Ursache anhand der Seite für Wiederholungsfehler ermitteln.</p> 	<p>1. Prüfen, ob das Druckmaterial für den Drucker geeignet ist und ordnungsgemäß eingelegt wurde.</p> <p>Eine umfassende Liste der für den Drucker empfohlenen Druckmaterialien ist zu finden unter:</p> <ul style="list-style-type: none">– Nordamerika: www.xerox.com/rmlna– Europa: www.xerox.com/rmleu <p>2. Überprüfen, ob am Steuerpult und im Druckertreiber das richtige Druckmaterial ausgewählt wurde.</p> <p>Hinweis: Anmeldung als Systemadministrator vornehmen, wenn die Einstellung von Format, Art oder Farbe des Materials in einem Festformatbehälter geändert werden soll.</p> <p>3. Tritt das Problem weiterhin auf, einen der folgenden Schritte ausführen:</p> <ol style="list-style-type: none">Bei Festformbehältern als Administrator anmelden, Gerät > Verwaltung > Geräteeinstellung > Materialverwaltung > Behältereinstellungen antippen. Den Behälter auswählen. Bearbeiten antippen und die Materialart ändern.Bei Behältern, für die der Modus „Frei einstellbar“ ausgewählt ist:<ul style="list-style-type: none">• Behälter 1-4 und 6: Den ausgewählten Materialbehälter öffnen und wieder schließen.• Behälter 5: Das Druckmaterial herausnehmen und wieder einlegen.Am Steuerpult wird zum Bestätigen oder Ändern der Materialart aufgefordert.Am Touchscreen Art antippen und dann einen der folgenden Schritte ausführen:<ul style="list-style-type: none">• Richtige Materialart auswählen und dann Bestätigen antippen.• Nächstschwerere Materialart auswählen und dann Bestätigen antippen.<p>Hinweis: Folgende Materialarten stehen zur Auswahl (nach Gewicht in aufsteigender Reihenfolge):</p><ul style="list-style-type: none">• Ungestrichenes Papier: Normalpapier, Leichtkarton, Karton und schwerer Karton.• Gestrichenes Papier: Leichter Glanzkarton, Glanzkarton und schwerer Glanzkarton.Ursache mithilfe der Seite für Wiederholungsfehler ermitteln. Weitere Informationen siehe vorige Seite.

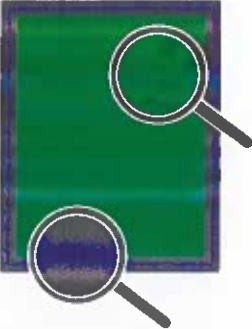
Beheben von Problemen mit der Druckqualität (Fortsetzung)

Problem	Lösung
<p data-bbox="92 320 552 389">Fleckige Ausgabe bei hoher Tonerdichte Schwarzöne erscheinen blau</p> 	<ol data-bbox="655 320 1453 607" style="list-style-type: none">1. Sicherstellen, dass das Druckmaterial für den Drucker geeignet ist und ordnungsgemäß eingelegt wurde. Eine umfassende Liste der für den Drucker empfohlenen Druckmaterialien ist zu finden unter:<ul data-bbox="692 465 1150 539" style="list-style-type: none">- Nordamerika: www.xerox.com/rmlna- Europa: www.xerox.com/rmleu2. Überprüfen, ob am Steuerpult und im Druckertreiber das richtige Druckmaterial ausgewählt wurde. <p data-bbox="655 618 1310 647">Tritt das Problem weiterhin auf, den Kundendienst anfordern</p>
<p data-bbox="92 846 469 947">Falsche Farbausrichtung Es treten Farbverschiebungen bzw. -überlagerungen auf.</p> 	<p data-bbox="655 846 1401 936">Vordere Abdeckung öffnen und wieder schließen. Mit dem nächsten Druckauftrag wird automatisch eine Kalibrierung zur Ausrichtung der Farben durchgeführt.</p>
<p data-bbox="92 1339 560 1440">Alle Farben zu hell oder zu dunkel Farben erscheinen blass oder zu dunkel auf dem Druck oder der Kopie.</p>	<ol data-bbox="655 1339 1453 1794" style="list-style-type: none">1. Sicherstellen, dass das Druckmaterial für den Drucker geeignet ist und ordnungsgemäß eingelegt wurde. Eine umfassende Liste der für den Drucker empfohlenen Druckmaterialien ist zu finden unter:<ul data-bbox="692 1485 1150 1559" style="list-style-type: none">- Nordamerika: www.xerox.com/rmlna- Europa: www.xerox.com/rmleu2. Überprüfen, ob am Steuerpult und im Druckertreiber das richtige Druckmaterial ausgewählt wurde.3. Die Druckerfarben kalibrieren. Beim Kalibrieren werden Farbgleich und -helligkeit eingestellt. Am Steuerpult Gerät > Verwaltung > Fehlerbehebung > Kalibrierung > Druckkalibrierung oder Kopierkalibrierung antippen. Kalibrierung anhand der Bildschirmanweisungen durchführen. <p data-bbox="687 1805 1437 1895">Hinweis: Informationen zum Ändern der Helligkeit im PostScript-Treiber für das jeweilige Betriebssystem siehe das Kapitel <i>Drucken</i> im <i>Benutzerhandbuch</i>.</p>

Beheben von Problemen mit der Druckqualität (Fortsetzung)

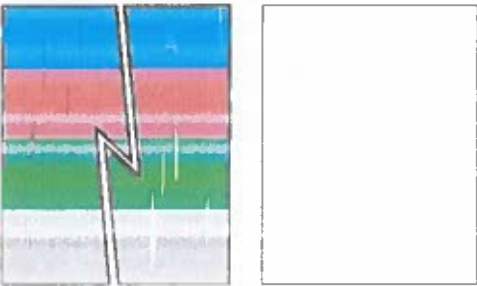
Problem	Lösung
<p>Striche, verschmierte Stellen oder Streifen Die Ausgabe weist dunkle oder helle Stellen auf (alle Farben bzw. nicht bedruckte Bereiche).</p> 	<ol style="list-style-type: none">1. Sicherstellen, dass das Druckmaterial für den Drucker geeignet ist und ordnungsgemäß eingelegt wurde. Eine umfassende Liste der für den Drucker empfohlenen Druckmaterialien ist zu finden unter:<ul style="list-style-type: none">– Nordamerika: www.xerox.com/rmlna– Europa: www.xerox.com/rmleu2. Überprüfen, ob am Steuerpult und im Druckertreiber das richtige Druckmaterial ausgewählt wurde.3. Tritt das Problem weiterhin auf, die folgenden Schritte ausführen:<ol style="list-style-type: none">a. Am Steuerpult Gerät > Infoseiten > Seite zur Fehlerbehebung bei Druckqualitätsproblemen > Drucken antippen. Die Seite für Wiederholungsfehler mit Anweisungen zum Ermitteln der defekten Komponente(n) wird ausgegeben.b. Zum Beheben des Problems die anhand der Seite für Wiederholungsfehler ermittelten Teile austauschen.4. Tritt das Problem weiterhin auf, den Übertragungsbandreiniger austauschen. Wurde der Übertragungsbandreiniger ausgetauscht, den Zähler zurücksetzen:<ol style="list-style-type: none">a. Am Steuerpult die Taste Anmelden/Abmelden drücken. Die Anmeldedaten des Systemadministrators eingeben und Fertig antippen. Weitere Informationen siehe <i>System Administrator Guide (Systemadministratorhandbuch)</i>.b. Gerät > Verwaltung > Geräteeinstellung antippen.c. Bildlauf durchführen und Austauschmodule > Verbrauchsmaterialzähler zurücksetzen antippen.d. Übertragungsbandreiniger antippen.e. Zähler zurücksetzen - Bestätigung antippen.f. Zum Schließen des Popupfensters das X, dann admin antippen und Abmelden auswählen.

Beheben von Problemen mit der Druckqualität (Fortsetzung)

Problem	Lösung
<p>Mangelhafte Ausgabequalität beim Drucken auf Klarsichtfolien</p> <p>Beim Drucken auf Klarsichtfolien treten Qualitätsmängel auf:</p> <ul style="list-style-type: none">• Helle oder dunkle Flecken• Verwischter Toner• Helle Streifen	<p>Nur Xerox®-Klarsichtfolien verwenden.</p> <p>ACHTUNG: Folien von anderen Herstellern als Xerox® können Druckqualitätsprobleme bzw. Schäden an der Fixieranlage verursachen. Schäden, die durch nicht unterstütztes Druckmaterial verursacht wurden, fallen nicht unter die Xerox®-Garantie, den Servicevertrag oder die Total Satisfaction Guarantee (umfassende Garantie).</p>
<p>Grautöne haben Farbstich</p> <p>Grautöne erscheinen in der Ausgabe nicht neutral, sondern weisen einen Farbstich auf.</p>	<p>Die Druckerfarben kalibrieren. Bei der Kalibrierung werden die Farben auf dem Drucker abgestimmt.</p> <ol style="list-style-type: none">1. Am Steuerpult Gerät > Verwaltung > Fehlerbehebung > Kalibrierung > Druckkalibrierung antippen.2. Druckkalibrierungsverfahren gemäß Anweisungen auf dem Bildschirm durchführen.
<p>Farben variieren von Computer zu Computer</p> <p>Bei der Dokumentausgabe von unterschiedlichen Computern stimmen die Farben nicht überein.</p>	<ol style="list-style-type: none">1. Sicherstellen, dass die Treibereinstellungen für Druckqualität, Farbkorrektur und „Farbe nach Wörtern“ auf beiden Computern identisch sind.2. Ggf. die Einstellungen anpassen. <p>Hinweis: Die Einstellungen im Druckertreiber haben Vorrang vor den am Steuerpult des Druckers vorgenommenen Einstellungen.</p>
<p>Farben stimmen nicht überein</p> <p>Die ausgegebene Farbe entspricht nicht der Zielfarbe.</p>	<p>Weitere Informationen über die Farbabstimmung siehe Online-Support-Assistent unter www.xerox.com/office/support.</p>
<p>Farben auf der Ausgabe stimmen nicht mit den Farben am Bildschirm überein</p> <p>Die ausgegebene Farbe entspricht nicht der am Computerbildschirm angezeigten Farbe.</p>	<p>Informationen zur Farbabstimmung zwischen Bildschirm und gedrucktem Dokument siehe Online-Support-Assistent unter: www.xerox.com/office/support.</p>

Einstellungen für die Druckqualität

Der Druckqualitätsmodus und die Farbkorrekturoptionen haben direkten Einfluss auf die Druckqualität. Diese Einstellungen können im Druckertreiber geändert werden. Die für den Druckauftrag am besten geeignete Einstellung wählen.

Druckqualitätsmodus

- **Optimiert:** Dies ist der Allzweckmodus für frische, leuchtende Farbdrucke. Der Modus „Optimiert“ sorgt für ein ausgewogenes Verhältnis zwischen Geschwindigkeit und Qualität.
- **Hohe Auflösung:** Dieser Modus sorgt für hohe Qualität mit feiner Linien- und Detailzeichnung. Der Modus „Hohe Auflösung“ wird für kräftige, satte Farbdrucke empfohlen. Beim Modus „Hohe Auflösung“ hat Qualität Vorrang vor der Geschwindigkeit.
- **Tonersparbetrieb:** In diesem für Entwurfsdrucke geeigneten Modus wird der Tonerverbrauch reduziert. Die Druckqualität ist etwas geringer als beim Standardmodus.

Farbkorrektur

Die Farbkorrektur ist auf der Registerkarte „Bildqualität“ im Druckertreiber verfügbar. Das Vorschaufenster befindet sich rechts auf der Registerkarte „Bildqualität“. Wenn das Kontrollkästchen „Vorschau“ aktiviert ist, wird die Farbkorrektur im Vorschaufenster angezeigt. Das korrigierte Bild kann mit dem nicht korrigierten Bild verglichen werden, indem die Vorschauoption wechselweise aktiviert und deaktiviert wird.

Zum Anpassen der Farben eines Druckauftrags die Registerkarte „Farbkorrektur“ und dann die gewünschten Optionen auswählen.

- **Xerox-Schwarzweißumwandlung** konvertiert die Farben in Graustufen. Die Ausgabe erfolgt in Schwarzweiß. Diese Einstellung eignet sich zum Erstellen von Schwarzweißvorlagen zum Kopieren oder Übermitteln per Fax.
- **Farbkorrektur** bietet Optionen zur möglichst genauen Abstimmung der Druckerfarben auf die von anderen Geräten produzierten im Farben, zum Beispiel von einem Computerbildschirm oder einem bestimmten Drucksystem.
 - **Automatisch** wendet auf jedes Grafikelement des Dokuments die optimale Farbkorrektur an: Text, Grafiken und Fotos.
 - **LCD-Anzeige simulieren** nähert die Farbe des Druckauftrags an die Farben eines LCD-Computermonitors an.
 - **sRGB-Anzeige simulieren** nähert die Farbe des Druckauftrags an die Farben einer RGB-Anzeige (Rot, Grün, Blau) an.
 - **Aus:** Farbkorrektur deaktiviert. Diese Einstellung ist die beste Wahl, wenn die Farbe in der Anwendung oder im Betriebssystem spezifiziert wurde.
- **Xerox-Autofarbe** wendet auf jedes grafische Element (Text, Grafiken, Fotos) die optimale Farbkorrektur an.
- **Benutzerdefinierte automatische Farbe** stellt zusätzliche Optionen zum Anpassen der Farben im Druckauftrag bereit. Eine der Einstellungen zum Anpassen der Farbe von Text und Grafiken auswählen. Die andere Einstellung zum Anpassen der auf die Bilder angewendeten Farbkorrektur verwenden. Auf jedes Element können viele verschiedene Farboptionen angewendet werden, um die Ausgabe verschiedener Farbgeräte zu simulieren.

Zum Anpassen von Farben mit beschreibenden Ausdrücken die Registerkarte **Farbe nach Wörtern** auswählen. Aus den Menüs die Wörter für den Satz auswählen, der die gewünschte Farbanpassung beschreibt. Es können mehrere Sätze auf einen Druckauftrag angewendet werden. Die Korrektur kann für eine einzelne Farbe oder ein gesamtes Farbspektrum durchgeführt werden.

Zum Ändern der Einstellungen einzelner Farbparameter die Registerkarte **Farbanpassung** auswählen und die Schieberegler anpassen. Mithilfe der Skalen kann für jedes nachstehend aufgeführte Element ein durchgängiger Bereich mit Anpassungen ausgewählt werden:

- Helligkeit
- Kontrast
- Sättigung
- Cyan in Rot
- Magenta in Grün
- Gelb in Blau

Weitere Informationen zu Farbanpassung und ICC-Profilen siehe www.xerox.com/office/support.

Uobičajeni korisnički podaci

Ime uređaja:	Xerox AltaLink C8235 Color MFP (A2:6...
IP adresa:	10.61.16.204
Serijski broj uređaja:	ZRG689004
Linija faksa 1:	
URL uređaja:	https://10.61.16.204
Datum aktiviranja uređaja:	Jan 01 2021 00:08:00
Crni otisci:	161
Crveni otisci:	113
Ukupno broj otisaka:	279

Profil uređaja

Xerox oznake sredstva:	
Korisničke oznake sredstva:	
Telefonski broj za usluge:	
Broj tehničke podrške za korisnike:	
Broj telefona za potrošni materijal:	
Administrator sustava:	Ime administratora sustava nije post...
Lokacija uređaja:	Lokacija uređaja nije postavljena

Upravlja

Primarni MB poslu itelj:

Hardver uređaja

Faks kartica:	Nije prisutno
Velikina memorije faksa:	0 MB
Ploha stranog suelja:	nije prisutno
Velikina RAM-a uređaja:	4096 MB
Velikina pohrane uređaja:	korišteno=3273MB/ukupno=256060MB (SSD)
Velikina memorije EPC:	900 MB
Vista finišera:	Izlazna točka za slaganeem
Finiser s probujæem:	Ništa
Mapa finišera:	nije prisutno
Komplet za otkrivanje višestrukog um...	Nije instalirano

Opæe postavke

Daljinske usluge:	Omoguæeno
Udaljeno preuzimanje softvera:	Omoguæeno
Prijenos udaljenih usluga Vrijeme:	08:42
Xerox Workplace Cloud:	Omoguæeno
Upozorenja e-pošte:	Onemoguæeno
Paket usluga:	Mjereno
Način ispisa za naplatu:	Čuveni AJ
Zemljopisno područje:	nepoznato
Pomak GMT:	00:00
Instalacija kloniranja:	Dopušteno (samo šifrirane datoteke)
Dijeljenje datoteka:	Omoguæeno
JBIG2:	Bez gubitka

Štedljivi naèin rada

Stanje dubokog mirovanja:	Omoguæeno
Štedljivi naèin rada:	Zadatak aktiviran

Pametni senzor blizine

Buðenje na dolasku:	Omoguæeno
Mirovanje na odlasku:	Onemoguæeno

Verzije softvera

Softver uređaja:	122.038.004.24820
Verzija zakrpe:	Ništa
Mre ni upravljaè:	122.038.24820
Firmver upravljaèke plohe korisnièkog suel...	003.004.00000
Modul oznaèavanja:	030.045.000
Uvlaèaè dokumenata:	023.026.000
Finiser:	000.000.000
Faks:	000.000.000
Skener:	017.024.003
Nadogradnje uređaja:	Nije dopušteno
Zadnja uspješna nadogradnja:	

Ladice za medij

Ladica 1:	Obièni, Bijela and A4 (210 x 297 mm)
Ladica 2:	Obièni, Bijela and A4 (210 x 297 mm)
Ladica 3:	Obièni, Bijela and A4 (210 x 297 mm)
Ladica 4:	Obièni, Bijela and A4 (210 x 297 mm)
Zaobilazna ladica:	Obièni, Bijela and A4 (210 x 297 mm)

Instalirane opcije

PS:	Instalirano
-----	-------------

Povezivost

Mobilni tijekovi rada

Ispis AirPrint:	Omoguæeno
Pranala enje pisaèa Mopria:	Omoguæeno
Skeniranje AirPrint / Morphia:	Omoguæeno
Provjera autentiènosti:	Onemoguæeno

Fizièke veze

Postavke USB-a:	
MAC adresa Ethernet:	9c:93:4e:a2:6e:c3
Be ièno:	Omoguæeno
Be ièna MAC adresa:	9c:93:4e:a2:6e:c3
Be ièna mreža (SSID):	automatski
BSSID:	Omoguæeno
Naèin sigurnosti:	Omoguæeno
Algoritam šifriranja:	Nije instalirano
Status:	

Wi-Fi Direct:

Be ièni hardver:	Omoguæeno
Naziv Wi-Fi zaštiæenog postavljanja:	Nije instalirano
Pristupna toèka (SSID):	
Prikaz zaporka na zaslonu uređaja osjetlj...	
NFC:	Omoguæeno
iBeacon (Bluetooth®) za otkrivanje znaèa...	Omoguæeno
Hardver za iBeacon:	Nije instalirano
Adresa Bluetooth uređaja:	
IP adresa uređaja iBeacon:	

Protokoli

TCP/IP v4:	Omoguæeno
IP adresa:	10.61.16.204
Maska podmreæe:	255.255.255.0
Router/pristupnik:	10.61.16.1
Automatsko adresiranje:	DHCP
DHCP poslu itelj:	10.61.13.224
Kraj najma DHCP-a:	Fri Sep 27 15:47:11 2024
Emitiranje BOOTP:	Onemoguæeno
Stanje samostalno dodijeljene adrese:	Omoguæeno
Samostalno dodijeljena adresa:	

TCP/IP v6:

Lokalna adresa na razini veze:	Omoguæeno
Korištenje prefiksa usmjerenja:	fe80::9e93:4eff:fea2:6ec3
Globalna adresa 1 bez stanja:	Omoguæeno
Globalna adresa 2 bez stanja:	fd00:0:2:116:9e93:4eff:fea2:6ec3
Ruèna adresa:	
Adresiranje DHCP:	Koristi DHCP prema uputama usmjerenja
Adresa DHCP:	
Zadani pristupnik:	
UUID (jedinstveni identifikator DHCP):	

Postavke DNS-a:

Zatra eni naziv hosta:	XXR9C934EA26EC3
Potvrðeni naziv hosta:	
Zatra eni naziv domene:	
Potvrðeni naziv domene:	
mDNS:	Omoguæeno
Pokreni najam DHCP-a i registracije:	Onemoguæeno
Primarni DNS poslu itelj:	10.61.7.15
Preferiraj IPv6 DNS umjesto IPv4:	Omoguæeno

Bonjour:

Naziv Bonjour pisaèa:	Xerox AltaLink C8235 Color MFP (A2:6...
-----------------------	---

HTTP:

Zadavanje prometa putem sigurne veze:	Omoguæeno
IPP:	Da
	Omoguæeno

SNMP

SNMP v1/v2:	Omoguæeno
SNMP v3:	Onemoguæeno
LPR/LPD:	Omoguæeno
Izravni ispis IP:	Omoguæeno

LDAP

LDAP poslu itelj 1, primarna LDAP ad...	0.0.0.389
LDAP poslu itelj 1, pretra ivanje korijen...	
LDAP poslu itelj 1, sigurna veza (LD...	Onemoguæeno
LDAP poslu itelj 1, provjerite valjanost ce...	Onemoguæeno

SMTP

SMTP poslu itelj:	10.61.23.93.25
Šifriranje povezivanja (TLS):	Nemo šifriranja
Provjera certifikata poslu itelja (T...	

Protokoli (nast.)

POP3	0000110
POP3 poslu itelj:	0000110
Adresa poslu itelja:	0000110
Adresa poslu itelja:	0000110
NTP:	Onemoguæeno
FTP klijent:	Onemoguæeno
Web usluge za ureðaje:	Onemoguæeno

Applikacije

Ispisivanje

Zamjena papira:	Onemoguæeno
PostScript:	Instalirano
Razina:	3
PostScript:	302 i 101
PCL:	6
Prilagoðene tablice boja:	Onemoguæeno
Oznaka:	Nije instalirano
Faks:	Nije instalirano

Poslu iteljski faks

Poslu iteljski faks:	Onemoguæeno
----------------------	-------------

Skeniranje radnog tijeka

E-pošta:	Onemoguæeno
----------	-------------

Skeniranje na poštanski pretinac

Skeniranje na poštanski pretinac:	Onemoguæeno
-----------------------------------	-------------

Skeniranje na poštanski pretinac:	Onemoguæeno
-----------------------------------	-------------

Skeniranje na poštanski pretinac:	Onemoguæeno
-----------------------------------	-------------

Skeniranje na poštanski pretinac:	Onemoguæeno
-----------------------------------	-------------

Skeniranje na poštanski pretinac:	Onemoguæeno
-----------------------------------	-------------

Skeniranje na poštanski pretinac:	Onemoguæeno
-----------------------------------	-------------

Skeniranje na poštanski pretinac:	Onemoguæeno
-----------------------------------	-------------

Raèunovodstvo

Naèin raèunovodstva:	Ništa
Mrežno raèunovodstvo:	Onemoguæeno

Sigurnost

Konfiguracija provjere autentiènosti

Provjera autentiènosti UI na ureðaju:	Lokalno na ureðaju
---------------------------------------	--------------------

Poèetni zaslon:	Otključano
-----------------	------------

Zadaci:	Otključano
---------	------------

Ureðaj:	Otključano
---------	------------

Provjera autentiènosti ureðaja na web mje...	Lokalno na ureðaju
--	--------------------

Autorizacija:	Lokalno na ureðaju
---------------	--------------------

Dohvaæanje e-pošte s LDAP-a:	Onemoguæeno
------------------------------	-------------

Poslu itelj za provjeru autentiènosti:	Kerberos
--	----------

Xerox zaštiæeni pristup:	Onemoguæeno
--------------------------	-------------

Zapis za reviziju:	Onemoguæeno
--------------------	-------------

Sig. IP:	Onemoguæeno
----------	-------------

Filtriranje IP:	Onemoguæeno
-----------------	-------------

Sigurnosni certifikati:	Onemoguæeno
-------------------------	-------------

Certifikat ureðaja:	Potpisan
---------------------	----------

Instalirani korisni certifikati:	54
----------------------------------	----

802.1x:	Onemoguæeno
---------	-------------

Uklanjanje podataka o zadatku:	Onemoguæeno
--------------------------------	-------------

Zakazano:	Onemoguæeno
-----------	-------------

FIPS 140-3:	Onemoguæeno
-------------	-------------

TLS:	TLS 1.1 i TLS 1.2
------	-------------------

TLS Hash:	SHA-1, SHA-256 i noviji
-----------	-------------------------

Trellix Embedded Control:	Onemoguæeno
---------------------------	-------------

Uso de suministros

Consumibles

1 Cartuchos de tóner



Negro

Fecha de instalación: Feb 29, 2024
 Pedir:006R01742
 Páginas restantes estimadas: 9000
 (Basado en la cobertura media de este cartucho de tóner: 0%)

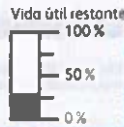

Cian

Fecha de instalación: Jan 1, 2021
 Pedir:008R08101
 Páginas restantes estimadas: 199999000
 (Basado en la cobertura media de este cartucho de tóner: 0%)



Magenta

Fecha de instalación: Apr 24, 2023
 Pedir:006R01744
 Páginas restantes estimadas: 6000
 (Basado en la cobertura media de este cartucho de tóner: 0%)



Amarillo

Fecha de instalación: Mar 30, 2023
 Pedir:006R01745
 Páginas restantes estimadas: 6000
 (Basado en la cobertura media de este cartucho de tóner: 0%)

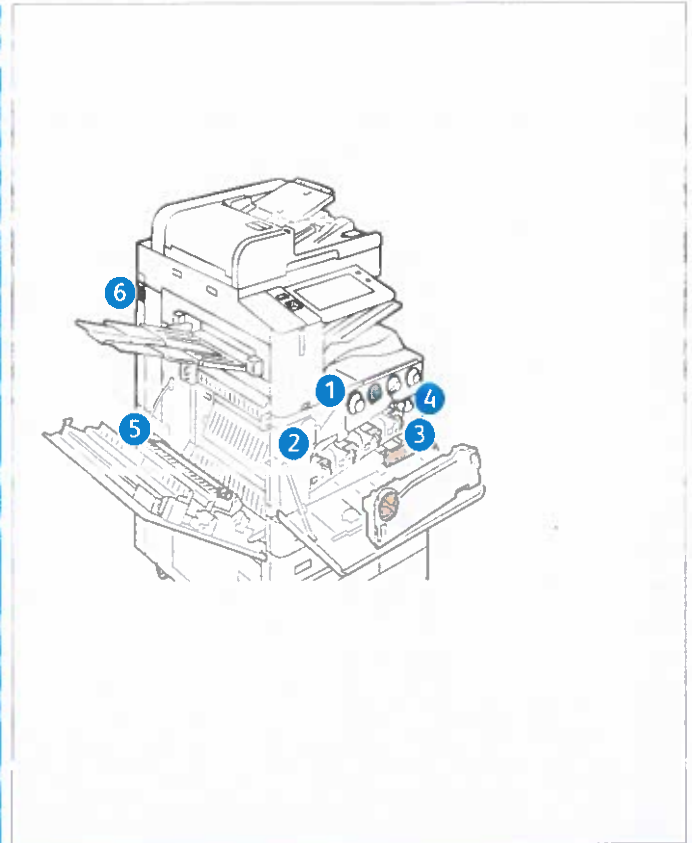

Componentes de mantenimiento básico

2 Cartucho de tambor

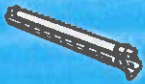

Negro (R1)

Fecha de instalación: Apr 8, 2021
 Pedir:013R00681
 Páginas restantes estimadas: 4000
 (Basado en la media del tamaño de trabajos de la impresora: 1 Páginas)



Cian (R2)

Fecha de instalación: Mar 10, 2023
 Pedir:013R00681
 Páginas restantes estimadas: 141000
 (Basado en la media del tamaño de trabajos de la impresora: 1 Páginas)



Magenta (R3)

Fecha de instalación: Mar 10, 2023
 Pedir:013R00681
 Páginas restantes estimadas: 141000
 (Basado en la media del tamaño de trabajos de la impresora: 1 Páginas)



Amarillo (R4)

Fecha de instalación: Jan 3, 2021
 Pedir:013R00681
 Páginas restantes estimadas: 183000
 (Basado en la media del tamaño de trabajos de la impresora: 1 Páginas)



3 Contenedor de residuos

Fecha de instalación: Jan 1, 2021
 Pedir:008R08101

Aceptar



4 Limpiador de la correa de transferencia

Fecha de instalación: Jan 1, 2021
 Pedir:001R00623
 Páginas restantes estimadas: 199999000



5 Segundo rodillo de transferencia de polarización

Fecha de instalación: Jan 1, 2021
 Pedir:008R08103
 Páginas restantes estimadas: 99000



Almindelige brugeroplysninger

Maskinnavn:	Xerox AltaLink C8235 Color MFP (A2.6...
IP-adresse:	10.61.16.204
Maskinens serienummer:	ZRG689004
Faxlinje 1:	
Maskinens URL:	https://10.61.16.204
Maskinens aktiveringsdato:	Jan 01, 2021 00:08:06
Sol/tilde tryk:	131
Samlet antal sider:	56
	197

Maskinprofil

Xerox-aktiv - Kode	
Kundeaktiv - Kode	
Servicetelefonnummer	
Telefonnummer til kundesupport:	
Telefonnummer til bestilling af forbrugssto...	
Systemadministrator:	Systemadministrators navn ikke angivet
Maskinens placering:	maskinplacering ikke angivet
Administreret af	
Primær MB-server:	

Maskinens hardware

Faxkort:	Ikke tilgængelig
Faxhukommelse:	0 MB
Formål Interface-kort:	ikke tilgængelig
Enhedens RAM-størrelse:	4096 MB
Enhedens lagingsstørrelse:	1 brug + 3284MB/f. alt + 256060MB (SSD)
EPC-hukommelse:	900 MB
Efterbehandlertype:	Udfaldsbakke til forskudte sider
Efterbehandler, fulring:	Ingen
Efterbehandlerens foldningsmodul:	ikke tilgængelig
Detekteringsæt til multifremføring:	Ikke installeret

Generel indstilling

Eksterne funktioner:	Aktiveret
Ekstern softwareindlæsning:	Aktiveret
Eksterne funktioner Overførselstid:	08:42
Xerox Workplace Cloud:	Aktiveret
E-mail-advarsler:	Inaktiveret
Serviceplan:	Med tæller
Indstilling af kosteringsstyrk:	Ukendt
Geografisk område:	00:00
Vinter-/sommertid:	Tilladt (KUN krypterede filer)
Installation af kloning:	Aktiveret
Fildeling:	Tabsfri
JBIG2:	
Energisparer	
Dyb dvaletilstand:	Aktiveret
Energisparer:	Opgave aktiveret
Smart nærhedssensor	
Aktivering ved ankomst:	Aktiveret
Dvale ved afgang:	Inaktiveret

Softwareversioner

Enhedens software:	122.038.004.24820
Udgave af patch-program:	Ingen
Netværkscontroller:	122.038.24820
Firmware til brugergrænseflade:	003.004.00000
Markeringsenhed:	030.045.000
Dokumentfremfører:	023.026.000
Efterbehandler:	000.000.000
Fax:	000.000.000
Scanner:	017.024.003
Maskinopgraderinger:	
Sidste opgradering:	Ikke tilladt

Papirmagasiner

Magasin 1:	Almindeligt, Hvid and A4 (210 x 297 mm)
Magasin 2:	Almindeligt, Hvid and A4 (210 x 297 mm)
Magasin 3:	Almindeligt, Hvid and A4 (210 x 297 mm)
Magasin 4:	Almindeligt, Hvid and A4 (210 x 297 mm)
Specialmagasin:	Almindeligt, Hvid and A4 (210 x 297 mm)

Installeret tilbehør

PS:	Installeret
-----	-------------

Netværksopkobling

Mobile Workflows

AirPrint udskrivning:	Aktiveret
Søgning efter Mopria Printing:	Aktiveret
AirPrint/Mopria scanning	Aktiveret
Gøikendelse:	Inaktiveret
Fysiske tilslutninger	
USB-indstillinger	
USB Type-A port:	Aktiveret
Kabeltilsluttet:	
Ethernet MAC-adresse:	9c:93:4ea2:6ec3
Ethernet-hastighed/Duplex-indstilling:	Auto
Trådløs:	
Trådløs MAC-adresse:	Inaktiveret
Netværksnavn (SSID):	
BSSID:	
Sikkerhed:	
Krypteringsalgoritme:	
Status:	
Wi-Fi Direct:	Aktiveret
Trådløs hardware:	Ikke installeret
Navn på Wi-Fi beskyttet indstilling:	
Adgangspunkt (SSID):	
Vs adgangskode på enhedens berøringssk...	
NFC:	Aktiveret
iBeacon (Bluetooth®) til AirPrint Di...	Aktiveret
iBeacon-hardware:	Ikke installeret
Bluetooth-enhedets adresse:	
iBeacon IP-adresse:	

Protokoller

TCP/IP v4.

IP-adresse:	Aktiveret	10.61.16.204
Subnet-maske:	255.255.255.0	
Router/Gateway:	10.61.16.1	
Automatisk adressering:	DHCP	
DHCP-server:	10.61.13.224	
DHCP-kontraktens gyldighed:	Fri Sep 27 10:45:37 2024	
BOOTP Broadcast:	Inaktiveret	
Selvtildelt adresse:	Aktiveret	
Selvtildelt adresse:		
TCP/IP v6:	Aktiveret	
Link lokal adresse:	fe80::9e93:4eff:fea2:6ec3	
Anvend router-tildelt præfiks:	fd00:0:2:116:e93:4eff:fea2:6ec3	
Tilstandsløs global adresse 1:	::	
Tilstandsløs global adresse 2:		
Manuel adresse:	Anvend DHCP som angivet af en router	
DHCP-adressering:		
DHCP-adresse:		
Standardgateway:	fe80::8afc:5dff:fe75:e282	
OUID (DHCP unik identifikator):		

DNS-indstillinger:

Valgt hostnavn:	XR9C934EA26EC3
Bekræftet hostnavn:	
Valgt domænenavn:	
Bekræftet domænenavn:	
Multicast DNS:	Aktiveret
Udgiv DHCP-lejemål og DNS-registrer...	Inaktiveret
Primær DNS-server:	10.61.7.15
Foretræk IPv6 DNS fremfor IPv4:	Aktiveret

Bonjour:

Bonjour-printernavn:	Xerox AltaLink C8235 Color MFP (A2.6...
HTTP:	Aktiveret
Tving trafik over sikker forbindelse (HT...):	Ja
IPP:	Aktiveret

SNMP

SNMP v1/v2:	Aktiveret
SNMP v3:	Inaktiveret
LPR/LPD:	Aktiveret
Raw IP-udskrivning:	Aktiveret

LDAP

LDAP-server 1, primær LDAP-adresse:	0.0.0.0 389
LDAP-server 1, rod for søgebibliotek:	
LDAP-server 1, sikker forbindelse (L...):	Inaktiveret
LDAP-server 1, valider servercertifikat (p...):	Inaktiveret

SMTP

SMTP-server:	10.61.23.93:25
Forbindelseskryptering (TLS):	Ingen kryptering
Valider servercertifikat (TLS):	

Protokoller (fortsat)

POP3	
POP3-server	0000110
E-mail-server (standard)	Aktiveret
E-mail-adresse	
NTLP	Inaktiveret
FTP-klient	Aktiveret
FTP-klient (standard)	On
Web-funktioner på nettet	Aktiveret

Apps

Udskriver

E-mail	Aktiveret
Opgaverstatning	Aktiveret
PostScript	Inaktiveret
Niveau	3
PCL	5
PCL Softwareversion	6
Tabeller over brugerdefinerede farver	Aktiveret
Etikette	Ikke installeret
Fax:	Inaktiveret
Direkte	
Serverfax	Aktiveret
E-mail	Aktiveret
Direkte scanning	Aktiveret
E-mail	Aktiveret
Scan til postboks	Aktiveret
E-mail	Aktiveret
Direkte scanning	Aktiveret
E-mail	Aktiveret
Scan til postboks	Aktiveret
E-mail	Aktiveret
Direkte scanning	Aktiveret
E-mail	Aktiveret
Scan til hjem	Inaktiveret
Scan til:	Aktiveret
Cloud-tjenester	Inaktiveret
Udskriv fra:	Aktiveret
Gemte opgaver til genudskrivning	Aktiveret
Udskriv fra USB:	Aktiveret
Udskriv fra postboks:	Inaktiveret
Cloud-tjenester	Inaktiveret

Kontering

Konteringsfunktion:	Itrigen
Netværkskontering:	Inaktiveret

Sikkerhed

Sikkerhedskonfiguration

Maskinens UI-autorisation:	Låst på maskinen
Hjem:	Ulåst
Opgaver:	Ulåst
Enhed:	Ulåst
Godkendelse for enhedens hjemmeside:	Låst på maskinen
Autorisation:	Låst på maskinen
Hent automatisk e-mail fra LDAP:	Aktiveret
Autorisationsserver:	Kerberos
Xerox-funktionen Sikker adgang:	Inaktiveret
Overvågningslog:	Aktiveret
IP Sec:	Inaktiveret
IP-filtrering:	Inaktiveret
Sikkerhedscertifikater	
Maskincertifikat:	Underskrevet
Antal installerede rodcertifikater:	54
802.1x:	Inaktiveret
Fjernelse af opgavedata:	
Planlagt:	Inaktiveret
FIPS 140-3:	Inaktiveret
TLS:	TLS 1.1 og TLS 1.2
TLS Hash:	SHA-1, SHA-256 og derover
Trellix Embedded Control:	Inaktiveret

Supplies Usage

Supplies ordering information is located at www.xerox.com/office/supplies

Consumables

1 Toner Cartridges



Black

Date Installed: Feb 29, 2024
 Reorder: 006R01742
 Estimated Pages Remaining: 9500
 (Based upon this toner cartridge's average coverage: 0%)

Life Remaining: 100%
 50%
 0%

Cyan

Date Installed: Jan 1, 2021
 Reorder: 006R01742
 Estimated Pages Remaining: 9500
 (Based upon this toner cartridge's average coverage: 0%)

Life Remaining: 100%
 50%
 0%

Magenta

Date Installed: Apr 24, 2023
 Reorder: 006R01744
 Estimated Pages Remaining: 6000
 (Based upon this toner cartridge's average coverage: 0%)

Life Remaining: 100%
 50%
 0%

Yellow

Date Installed: Mar 30, 2023
 Reorder: 006R01745
 Estimated Pages Remaining: 3000
 (Based upon this toner cartridge's average coverage: 0%)

Life Remaining: 100%
 50%
 0%

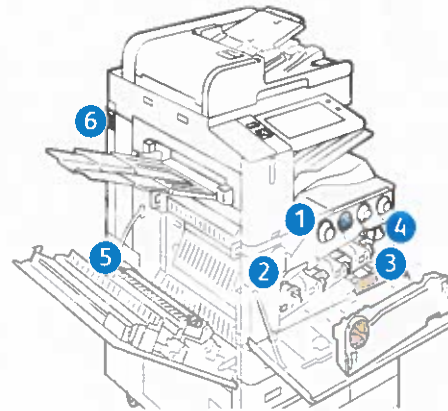

Routine Maintenance Items

2 Drum Cartridge



Black (R1)

Date Installed: Apr 8, 2021
 Reorder: 013R00681
 Estimated Pages Remaining: 4000
 (Based on average printer job size: 1 Pages)

Life Remaining: 100%
 50%
 0%

Cyan (R2)

Date Installed: Mar 10, 2023
 Reorder: 013R00681
 Estimated Pages Remaining: 141000
 (Based on average printer job size: 1 Pages)

Life Remaining: 100%
 50%
 0%

Magenta (R3)

Date Installed: Mar 10, 2023
 Reorder: 013R00681
 Estimated Pages Remaining: 141000
 (Based on average printer job size: 1 Pages)

Life Remaining: 100%
 50%
 0%

Yellow (R4)

Date Installed: Jan 3, 2021
 Reorder: 013R00681
 Estimated Pages Remaining: 183000
 (Based on average printer job size: 1 Pages)

Life Remaining: 100%
 50%
 0%

3 Waste Container



Date Installed: Jan 1, 2021
 Reorder: 008R08101

Unknown

4 Transfer Belt Cleaner



Date Installed: Jan 1, 2021
 Reorder: 001R00623
 Estimated Pages Remaining: 99000

Life Remaining: 100%
 50%
 0%

5 Second Bias Transfer Roller



Date Installed: Jan 1, 2021
 Reorder: 008R08103
 Estimated Pages Remaining: 99000

Life Remaining: 100%
 50%
 0%