

Risoluzione dei problemi di qualità di stampa

La stampante multifunzione a colori Xerox® AltaLink® B8245/B8255/B8270 è progettata per produrre stampe a colori di alta qualità, giorno dopo giorno. Se si verificano problemi di qualità di stampa, utilizzare le informazioni fornite in queste pagine per risolverli. Per informazioni dettagliate sull'assistenza online, visitare il sito www.xerox.com/office/support.

ATTENZIONE: i danni causati dall'utilizzo di carta, trasparenti e altri supporti di stampa speciali non compatibili sono esclusi dalla garanzia Xerox®, dal contratto di manutenzione e dalla Total Satisfaction Guarantee (Garanzia "soddisfatti o rimborsati"). La Total Satisfaction Guarantee (Garanzia "soddisfatti o rimborsati") è disponibile negli Stati Uniti e in Canada. La copertura della garanzia può variare negli altri paesi. Per informazioni dettagliate, rivolgersi al rappresentante locale.

Tipo di carta

ATTENZIONE: se si modifica il tipo di carta nel vassoio, modificare anche il tipo di carta sul pannello comandi in modo che corrispondano. In caso contrario potrebbero verificarsi problemi di qualità di stampa o danni al fusore.

Per risultati ottimali, utilizzare solo carta e supporti di stampa raccomandati da Xerox®. La carta e i supporti Xerox® garantiscono risultati eccellenti sulla Stampante multifunzione Xerox® AltaLink® B8245/B8255/B8270. Per ordinare carta e supporti Xerox®, andare su

www.xerox.com/office/supplies.

Per l'elenco completo dei supporti raccomandati per la stampante, visitare i seguenti siti:

- Nord America: www.xerox.com/rmlna
- Europa: www.xerox.com/rmleu

Risoluzione dei problemi di qualità di stampa

Utilizzare le tabelle seguenti per trovare soluzioni specifiche a problemi di qualità di stampa.

Nota: le immagini visualizzate rappresentano stampe con alimentazione LEF. Se si stampa su carta con alimentazione SEF, i difetti di qualità di stampa vengono ruotati di 90 gradi. Le immagini visualizzate sono solo per riferimento. Non tutte le pagine rappresentate vengono stampate.

Risoluzione dei problemi di qualità di stampa

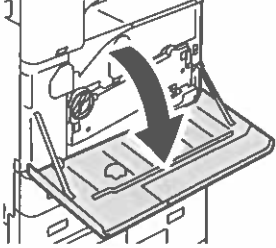
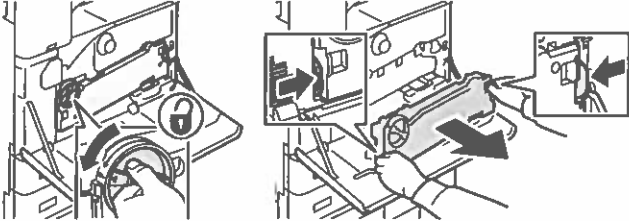
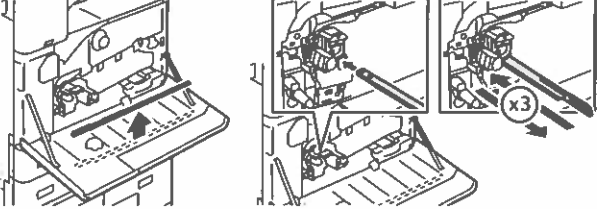
Problema	Soluzione
<p data-bbox="108 378 341 405">Strisce o righe chiare</p> 	<ol style="list-style-type: none"><li data-bbox="651 378 991 405">1. Aprire la copertura anteriore. <li data-bbox="651 680 1406 768">2. Per sbloccare la leva di tensione della cinghia, sul lato sinistro della stampante, ruotare la leva, quindi aprire la copertura della cartuccia fotoricettore. <li data-bbox="651 1021 1437 1108">3. Inserire lo strumento di pulizia della testina di stampa LED nella stampante finché non si ferma. Spingere lo strumento avanti e indietro un paio di volte. Al termine, rimuovere lo strumento. Nota: non esercitare troppa forza. 

Risoluzione dei problemi di qualità di stampa (continua)

Problema	Soluzione
<p data-bbox="108 387 327 416">Fusione incompleta</p> <p data-bbox="108 427 560 483">Il toner manca o si stacca facilmente dalla stampa.</p> 	<ol data-bbox="655 387 1426 842" style="list-style-type: none">1. Accertarsi che la carta utilizzata sia di tipo compatibile per la stampante e caricata in modo corretto. Per l'elenco completo dei supporti raccomandati per la stampante, visitare i seguenti siti:<ul data-bbox="695 528 1150 595" style="list-style-type: none">– Nord America: www.xerox.com/rmlna– Europa: www.xerox.com/rmleu2. Controllare che il tipo di carta sia selezionato sul pannello comandi e nel driver di stampa.3. Se il problema persiste, eseguire una delle seguenti operazioni:<ul data-bbox="695 719 1414 842" style="list-style-type: none">• Per i vassoi dedicati, accedere come amministratore, selezionare Dispositivo > Strumenti > Impostazioni dispositivo > Gestione carta > Impostazioni vassoio. Selezionare il vassoio, selezionare Modifica, quindi modificare il tipo di carta. <p data-bbox="687 853 1453 943">Nota: per modificare il tipo, il formato o il colore di carta in un vassoio dedicato quando il pannello comandi è bloccato, connettersi al sistema come amministratore.</p> <ul data-bbox="695 954 1414 1066" style="list-style-type: none">• Per i vassoi impostati su Regolabile:<ul data-bbox="727 999 1414 1066" style="list-style-type: none">• Vassoi 1–4 e 6: Aprire e chiudere il vassoio carta selezionato.• Vassoio 5: Rimuovere e reinserire la carta. <p data-bbox="687 1077 1414 1133">Sul pannello comandi viene visualizzato un messaggio che chiede di confermare o modificare il tipo di carta.</p> <ul data-bbox="695 1144 1453 1312" style="list-style-type: none">• Dallo schermo sensibile, toccare Tipo, quindi eseguire una delle operazioni seguenti:<ul data-bbox="727 1223 1422 1312" style="list-style-type: none">• Selezionare il tipo di carta corretto, quindi toccare Conferma.• Selezionare il successivo tipo di carta selezionato, quindi toccare Conferma. <p data-bbox="687 1335 1270 1357">Nota: i tipi di carta dal più leggero al più pesante sono:</p> <ul data-bbox="727 1368 1414 1503" style="list-style-type: none">• Per la carta non patinata: Standard, Cartoncino leggero, Cartoncino e Cartoncino pesante.• Per la carta patinata: Cartoncino lucido leggero, Cartoncino lucido e Cartoncino lucido pesante.

Risoluzione dei problemi di qualità di stampa (continua)

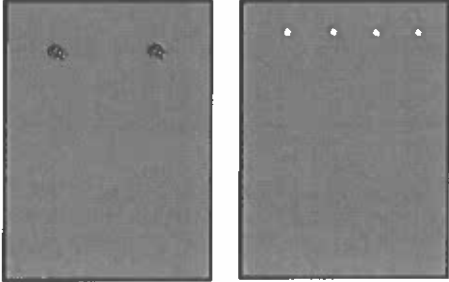
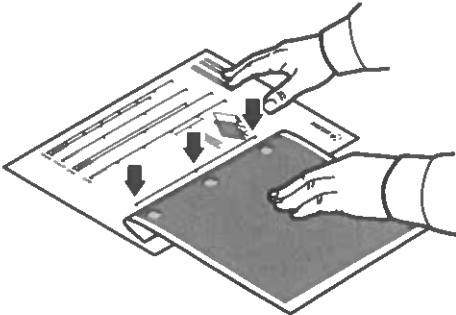
Problema	Soluzione
<p>Difetti ripetuti Macchie o righe visualizzate a intervalli regolari sulla pagina, lungo la direzione di alimentazione della carta nella stampante, oppure nelle aree non stampate.</p> 	<ol style="list-style-type: none">1. Dal pannello comandi, toccare Dispositivo > Strumenti > Problemi e soluzioni > Pagine di assistenza > Pagina difetti ripetuti > Stampa. Viene stampata la Pagina difetti ripetuti con istruzioni per l'identificazione delle unità difettose.2. Per correggere il problema, sostituire i componenti identificati sulla Pagina difetti ripetuti. 3. Se è stato sostituito il rullo di trasferimento, ripristinare il contatore:<ul style="list-style-type: none">• Sul pannello comandi, premere Accedi. Immettere le informazioni di accesso dell'amministratore di sistema e toccare Invio. Per ulteriori informazioni, vedere la <i>System Administrator Guide (Guida per l'amministratore del sistema)</i>.• Toccare Dispositivo > Strumenti > Impostazioni dispositivo.• Scorrere e toccare Materiali di consumo > Azzeramento contatore materiali di consumo.• Toccare Secondo rullo di trasf. polarizzato.• Toccare Ripristina contatore.• Per chiudere la finestra pop-up, toccare X, toccare admin, quindi selezionare Logout.

Risoluzione dei problemi di qualità di stampa (continua)

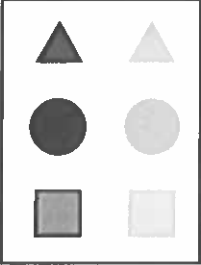
Problema	Soluzione
<p>Sfalsamento immagine</p> <p>Lo sfalsamento più comune si ha quando il toner appare ristampato sulla pagina e posizionato a circa 95 mm (3,75 poll.) nella pagina nella direzione di alimentazione della carta nella stampante.</p> <p>Nota: per una distanza diversa, fare riferimento alla Pagina difetti ripetuti per identificare la causa.</p> 	<p>1. Accertarsi che la carta utilizzata sia di tipo compatibile per la stampante e caricata in modo corretto.</p> <p>Per l'elenco completo dei supporti raccomandati per la stampante, visitare i seguenti siti:</p> <ul style="list-style-type: none">– Nord America: www.xerox.com/rmlna– Europa: www.xerox.com/rmleu <p>2. Controllare che il tipo di carta sia selezionato sul pannello comandi e nel driver di stampa.</p> <p>Nota: per modificare il tipo, il formato o il colore di carta in un vassoio dedicato quando il pannello comandi è bloccato, connettersi al sistema come amministratore.</p> <p>3. Se il problema persiste, eseguire una delle seguenti operazioni:</p> <ul style="list-style-type: none">• Per i vassoi dedicati, accedere come amministratore, selezionare Dispositivo > Strumenti > Impostazioni dispositivo > Gestione carta > Impostazioni vassoio. Selezionare il vassoio, selezionare Modifica, quindi modificare il tipo di carta.• Per i vassoi impostati su Regolabile:<ul style="list-style-type: none">• Vassoi 1-4 e 6: Aprire e chiudere il vassoio carta selezionato.• Vassoio 5: Rimuovere e reinserire la carta.Sul pannello comandi viene visualizzato un messaggio che chiede di confermare o modificare il tipo di carta.• Dallo schermo sensibile, toccare Tipo, quindi eseguire una delle operazioni seguenti:<ul style="list-style-type: none">• Selezionare il tipo di carta corretto, quindi toccare Conferma.• Selezionare il successivo tipo di carta selezionato, quindi toccare Conferma. <p>Nota: i tipi di carta dal più leggero al più pesante sono:</p> <ul style="list-style-type: none">• Per la carta non patinata: Standard, Cartoncino leggero, Cartoncino e Cartoncino pesante.• Per la carta patinata: Cartoncino lucido leggero, Cartoncino lucido e Cartoncino lucido pesante. <p>• Per identificare la causa, fare riferimento alla Pagina difetti ripetuti. Per informazioni dettagliate, fare riferimento alla pagina precedente.</p>

Risoluzione dei problemi di qualità di stampa (continua)

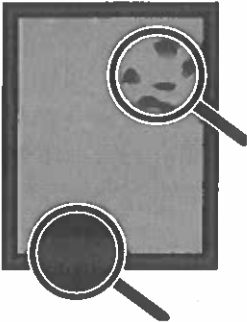
Problema	Soluzione
<p data-bbox="108 383 603 409">Aree con alta copertura appaiono chiazze</p> 	<ol data-bbox="660 383 1433 663" style="list-style-type: none">1. Accertarsi che la carta utilizzata sia di tipo compatibile per la stampante e caricata in modo corretto. Per l'elenco completo dei supporti raccomandati per la stampante, visitare i seguenti siti:<ul data-bbox="699 524 1155 591" style="list-style-type: none">– Nord America: www.xerox.com/rmlna– Europa: www.xerox.com/rmleu2. Controllare che il tipo di carta sia selezionato sul pannello comandi e nel driver di stampa. <p data-bbox="660 674 1139 701">Se il problema persiste, richiedere assistenza.</p>
<p data-bbox="108 763 560 819">Tonalità di grigio troppo chiare o troppo scure</p> <p data-bbox="108 831 568 920">Le tonalità di grigio appaiono sbiadite o, al contrario, troppo scure sulle copie o sulle stampe.</p>	<ol data-bbox="660 763 1433 1167" style="list-style-type: none">1. Accertarsi che la carta utilizzata sia di tipo compatibile per la stampante e caricata in modo corretto. Per l'elenco completo dei supporti raccomandati per la stampante, visitare i seguenti siti:<ul data-bbox="699 898 1155 965" style="list-style-type: none">– Nord America: www.xerox.com/rmlna– Europa: www.xerox.com/rmleu2. Controllare che il tipo di carta sia selezionato sul pannello comandi e nel driver di stampa.3. Regolare le opzioni di luminosità nelle impostazioni di copia oppure nel driver di stampa. Per informazioni sulla modifica dell'impostazione di luminosità nel driver di stampa PostScript per il proprio sistema operativo, fare riferimento al capitolo <i>Stampa della Guida per l'utente</i>.

Risoluzione dei problemi di qualità di stampa (continua)

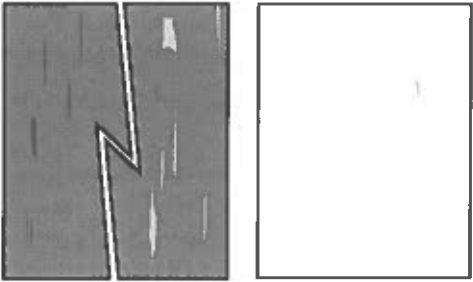
Problema	Soluzione
<p>Righe, sbavature o striature</p> <p>Segni chiari e/o scuri appaiono in modo uniforme in tutti i colori e/o nelle aree non stampate.</p> 	<ol style="list-style-type: none"> 1. Accertarsi che la carta utilizzata sia di tipo compatibile per la stampante e caricata in modo corretto. Per l'elenco completo dei supporti raccomandati per la stampante, visitare i seguenti siti: <ul style="list-style-type: none"> – Nord America: www.xerox.com/rmlna – Europa: www.xerox.com/rmleu 2. Controllare che il tipo di carta sia selezionato sul pannello comandi e nel driver di stampa. 3. Se il problema persiste, procedere come segue: <ul style="list-style-type: none"> • Da pannello comandi, toccare Dispositivo > Pagine di informazioni > Pagina risoluzione dei problemi di qualità di stampa > Stampa. Viene stampata la Pagina difetti ripetuti con istruzioni per l'identificazione delle unità difettose. • Per correggere il problema, sostituire i componenti identificati sulla Pagina difetti ripetuti. 4. Se il problema persiste, sostituire l'unità di pulizia della cinghia di trasferimento. Se si sostituisce l'unità di pulizia della cinghia di trasferimento, ripristinare il contatore: <ul style="list-style-type: none"> • Sul pannello comandi, toccare Accedi. Immettere le informazioni di accesso dell'amministratore di sistema e toccare Fatto. Per ulteriori informazioni, vedere la <i>System Administrator Guide (Guida per l'amministratore del sistema)</i>. • Toccare Dispositivo > Strumenti > Impostazioni dispositivo. • Scorrere e toccare Materiali di consumo > Azzeramento contatore materiali di consumo. • Toccare Pulitore cinghia di trasferimento. • Toccare Conferma reimpostazione. • Per chiudere la finestra pop-up, toccare X, toccare admin, quindi selezionare Logout.
<p>Qualità di stampa scadente sui trasparenti</p> <p>Difetti di qualità di stampa si verificano sui trasparenti:</p> <ul style="list-style-type: none"> • Punti chiari o scuri • Sbavature di toner • Bande chiare sulla stampa 	<p>Usare solo trasparenti Xerox®.</p> <p>ATTENZIONE: l'uso di trasparenti non Xerox® può causare problemi di qualità di stampa o danneggiare il fusore. I danni causati dall'utilizzo di supporti non approvati sono esclusi dalla garanzia Xerox®, dal contratto di manutenzione o dalla Total Satisfaction Guarantee (Garanzia "soddisfatti o rimborsati").</p>

Qualità di stampa

Le opzioni dell'immagine controllano il modo in cui la stampante utilizza luminosità e contrasto per produrre il documento. I driver di stampa PostScript Windows e Macintosh offrono la più ampia gamma di controlli e correzioni colore nella scheda Opzioni immagine.

- **Avanzata** è una modalità di utilizzo generale che consente di produrre stampe a colori nitide e uniformi. Offre un giusto equilibrio tra velocità e qualità.
- **Alta risoluzione** è una modalità ad alta qualità che consente di produrre stampe uniformi con linee fini e dettagli. La modalità Alta risoluzione privilegia la qualità rispetto alla velocità.
- La modalità **Risparmio toner** consente di ridurre la quantità di toner utilizzata per i lavori di stampa ed è utile per copie di qualità bozza. La qualità di stampa è leggermente inferiore rispetto alla modalità Standard.

Opzioni immagine

Le opzioni dell'immagine controllano il modo in cui la stampante utilizza luminosità e contrasto per produrre il documento. I driver di stampa PostScript Windows e Macintosh offrono la più ampia gamma di controlli e correzioni colore nella scheda Opzioni immagine.

- Per individuare le Opzioni immagine in Windows, fare clic sulla scheda **Opzioni immagine** nel driver di stampa.
- Per individuare Opzioni immagine su Macintosh, fare clic su **Funzioni Xerox** nell'elenco delle opzioni di stampa della finestra Stampa. Nell'elenco delle opzioni di **Funzioni Xerox**, fare clic su **Opzioni immagine**.